

Blu-ray Disc Player

BD-S681

EN *Owner's Manual*

ES *Manual de Instrucciones*

English

Español

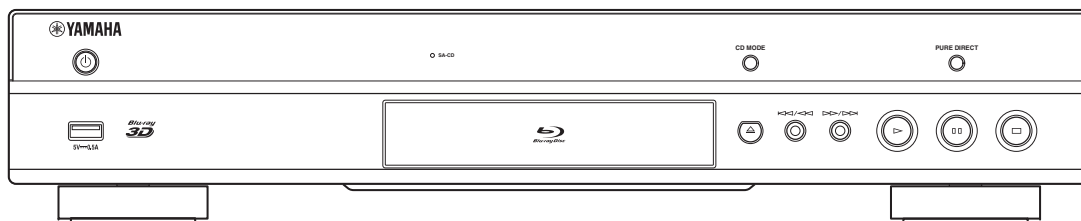

IMPORTANT SAFETY INSTRUCTIONS

Read these operating instructions carefully before using the unit. Follow the safety instructions on the unit and the applicable safety instructions listed below. Keep these operating instructions handy for future reference.

- 1 Read these instructions.
- 2 Keep these instructions.
- 3 Heed all warnings.
- 4 Follow all instructions.
- 5 Do not use this apparatus near water.
- 6 Clean only with dry cloth.
- 7 Do not block any ventilation openings. Install in accordance with the manufacturer's instructions.
- 8 Do not install near any heat sources such as radiators, heat registers, stoves, or other apparatus (including amplifiers) that produce heat.
- 9 Do not defeat the safety purpose of the polarized or grounding-type plug. A polarized plug has two blades with one wider than the other. A grounding-type plug has two blades and a third grounding prong. The wide blade or the third prong are provided for your safety. If the provided plug does not fit into your outlet, consult an electrician for replacement of the obsolete outlet.
- 10 Protect the power cord from being walked on or pinched particularly at plugs, convenience receptacles, and the point where they exit from the apparatus.
- 11 Only use attachments/accessories specified by the manufacturer.
- 12 Use only with the cart, stand, tripod, bracket, or table specified by the manufacturer, or sold with the apparatus. When a cart is used, use caution when moving the cart/apparatus combination to avoid injury from tip-over.
- 13 Unplug this apparatus during lightning storms or when unused for long periods of time.
- 14 Refer all servicing to qualified service personnel. Servicing is required when the apparatus has been damaged in any way, such as power-supply cord or plug is damaged, liquid has been spilled or objects have fallen into the apparatus, the apparatus has been exposed to rain or moisture, does not operate normally, or has been dropped.

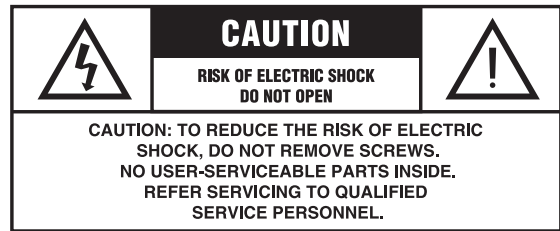

The lightning flash with arrowhead symbol, within an equilateral triangle, is intended to alert the user to the presence of uninsulated "dangerous voltage" within the product's enclosure that may be of sufficient magnitude to constitute a risk of electric shock to persons.



The exclamation point within an equilateral triangle is intended to alert the user to the presence of important operating and maintenance (servicing) instructions in the literature accompanying the appliance.

FCC INFORMATION (for US customers)

1 **IMPORTANT NOTICE: DO NOT MODIFY THIS UNIT!**

This product, when installed as indicated in the instructions contained in this manual, meets FCC requirements.

Modifications not expressly approved by Yamaha may void your authority, granted by the FCC, to use the product.

2 **IMPORTANT:** When connecting this product to accessories and/or another product use only high quality shielded cables. Cable/s supplied with this product **MUST** be used. Follow all installation instructions. Failure to follow instructions could void your FCC authorization to use this product in the USA.

3 **NOTE:** This product has been tested and found to comply with the requirements listed in FCC Regulations, Part 15 for Class "B" digital devices. Compliance with these requirements provides a reasonable level of assurance that your use of this product in a residential environment will not result in harmful interference with other electronic devices. This equipment generates/uses radio frequencies and, if not installed and used according to the instructions found in the users manual, may cause interference harmful to the operation of other electronic devices.

Compliance with FCC regulations does not guarantee that interference will not occur in all installations. If this product is found to be the source of interference, which can be determined by turning the unit "OFF" and "ON", please try to eliminate the problem by using one of the following measures:

Relocate either this product or the device that is being affected by the interference.

Utilize power outlets that are on different branch (circuit breaker or fuse) circuits or install AC line filter/s.

In the case of radio or TV interference, relocate/reorient the antenna. If the antenna lead-in is 300 ohm ribbon lead, change the lead-in to coaxial type cable.

If these corrective measures do not produce satisfactory results, please contact the local retailer authorized to distribute this type of product. If you can not locate the appropriate retailer, please contact Yamaha Corporation of America A/V Division, 6600 Orangethorpe Ave., Buena Park, CA 90620.

The above statements apply **ONLY** to those products distributed by Yamaha Corporation of America or its subsidiaries.

COMPLIANCE INFORMATION STATEMENT (DECLARATION OF CONFORMITY PROCEDURE)

Responsible Party: Yamaha Corporation of America
A/V Division
Address: 6600 Orangethorpe Avenue
Buena Park, CA 90620, USA
Telephone: 1-714-522-9011
Type of Equipment: Blu-ray Disc Player
Model Name: BD-S681

- This device complies with Part 15 of the FCC Rules and RSS-Gen of IC Rules.
 - Operation is subject to the following two conditions:
 - 1) this device may not cause harmful interference, and
 - 2) this device must accept any interference received including interference that may cause undesired operation.
- See the "Troubleshooting" section at the end of this manual if interference to radio reception is suspected.

We Want You Listening For A Lifetime



Yamaha and the Electronic Industries Association's Consumer Electronics Group want you to get the most out of your equipment by playing it at a safe level. One that lets the sound come through loud and clear without annoying blaring or distortion - and, most importantly, without affecting your sensitive hearing.

Since hearing damage from loud sounds is often undetectable until it is too late, Yamaha and the Electronic Industries Association's Consumer Electronics Group recommend you to avoid prolonged exposure from excessive volume levels.

IMPORTANT

Please record the serial number of this unit in the space below.

MODEL:

Serial No.:

The serial number is located on the rear of the unit.

Retain this Owner's Manual in a safe place for future reference.

To obtain information about disposing unwanted, end-of-life products in USA, please visit <http://usa.yamaha.com/support/>

FCC WARNING

Change or modifications not expressly approved by the party responsible for compliance could void the user's authority to operate the equipment.

NOTICE

This equipment has been tested and found to comply with the limits for a Class B digital device, pursuant to part 15 of the FCC Rules. These limits are designed to provide reasonable protection against harmful interference in a residential installation.

This equipment generates, uses and can radiate radio frequency energy and, if not installed and used in accordance with the instructions, may cause harmful interference to radio communications. However, there is no guarantee that interference will not occur in a particular installation. If this equipment does cause harmful interference to radio or television reception, which can be determined by turning the equipment off and on, the user is encouraged to try to correct the interference by one or more of the following measures:

- Reorient or relocate the receiving antenna.
- Increase the separation between the equipment and receiver.
- Connect the equipment into an outlet on a circuit different from that to which the receiver is connected.
- Consult the dealer or an experienced radio/TV technician for help.

To satisfy FCC RF exposure requirements, a separation distance of 20 cm or more should be maintained between the antenna of this device and persons during device operation.

To ensure compliance, operations at closer than this distance is not recommended.

Under Industry Canada regulations, this radio transmitter may only operate using an antenna of a type and maximum (or lesser) gain approved for the transmitter by Industry Canada. To reduce potential radio interference to other users, the antenna type and its gain should be so chosen that the equivalent isotropically radiated power (e.i.r.p.) is not more than that necessary for successful communication.

This transmitter must not be co-located or operated in conjunction with any other antenna or transmitter.

FOR CANADIAN CUSTOMERS

To prevent electric shock, match wide blade of plug to wide slot and fully insert.

Caution: Read this before operating your unit.

- 1 To assure the finest performance, please read this manual carefully. Keep it in a safe place for future reference.
- 2 Install this sound system in a well ventilated, cool, dry, clean place—away from direct sunlight, heat sources, vibration, dust, moisture, and/or cold. For proper ventilation, allow the following minimum clearances.
Top : 10 cm (4 in)
Rear: 10 cm (4 in)
Side: 10 cm (4 in)
- 3 Locate this unit away from other electrical appliances, motors, or transformers to avoid humming sounds.
- 4 Do not expose this unit to sudden temperature changes from cold to hot, and do not locate this unit in an environment with high humidity (i.e. a room with a humidifier) to prevent condensation inside this unit, which may cause an electrical shock, fire, damage to this unit, and/or personal injury.
- 5 Avoid installing this unit where foreign object may fall onto this unit and/or this unit may be exposed to liquid dripping or splashing. On the top of this unit, do not place:
 - Other components, as they may cause damage and/or discoloration on the surface of this unit.
 - Burning objects (i.e. candles), as they may cause fire, damage to this unit, and/or personal injury.
 - Containers with liquid in them, as they may fall and liquid may cause electrical shock to the user and/or damage to this unit.
- 6 Do not cover this unit with a newspaper, tablecloth, curtain, etc. in order not to obstruct heat radiation. If the temperature inside this unit rises, it may cause fire, damage to this unit, and/or personal injury.
- 7 Do not plug in this unit to a wall outlet until all connections are complete.
- 8 Do not operate this unit upside-down. It may overheat, possibly causing damage.
- 9 Do not use force on switches, knobs and/or cords.
- 10 When disconnecting the power cable from the wall outlet, grasp the plug; do not pull the cable.
- 11 Do not clean this unit with chemical solvents; this might damage the finish. Use a clean, dry cloth.
- 12 Only voltage specified on this unit must be used. Using this unit with a higher voltage than specified is dangerous and may cause fire, damage to this unit, and/or personal injury. Yamaha will not be held responsible for any damage resulting from use of this unit with a voltage other than specified.
- 13 To prevent damage by lightning, keep the power cable disconnected from a wall outlet or this unit during a lightning storm.
- 14 Do not attempt to modify or fix this unit. Contact qualified Yamaha service personnel when any service is needed. The cabinet should never be opened for any reasons.
- 15 When not planning to use this unit for long periods of time (i.e. vacation), disconnect the AC power plug from the wall outlet.
- 16 Be sure to read the “Troubleshooting” section on common operating errors before concluding that this unit is faulty.
- 17 Before moving this unit, press  to set this unit to the standby mode, and disconnect the AC power plug from the wall outlet.
- 18 Condensation will form when the surrounding temperature changes suddenly. Disconnect the power cable from the outlet, then leave this unit alone.
- 19 When using this unit for a long time, this unit may become warm. Turn the power off, then leave this unit alone for cooling.
- 20 Install this unit near the AC outlet and where the AC power plug can be reached easily.
- 21 The batteries shall not be exposed to excessive heat such as sunshine, fire or the like.

Do not use this unit within 22 cm (9 inches) of persons with a heart pacemaker implant or defibrillator implant.

Radio waves may affect electro-medical devices. Do not use this unit near medical devices or inside medical facilities.

This unit is not disconnected from the AC power source as long as it is connected to the wall outlet, even if this unit itself is turned off by . This state is called the standby mode. In this state, this unit is designed to consume a very small quantity of power.

Where the mains plug or an appliance coupler is used as the disconnect device, the disconnect device shall remain readily operable.

WARNING
TO REDUCE THE RISK OF FIRE OR ELECTRIC SHOCK, DO NOT EXPOSE THIS UNIT TO RAIN OR MOISTURE.

LASER SAFETY

This unit employs a laser. Due to possible eye injury, only a qualified service person should remove the cover or attempt to service this device.

DANGER

This unit emits visible laser radiation when open. Avoid direct eye exposure to beam. When this unit is plugged into the wall outlet, do not place your eyes close to the opening of the disc tray and other openings to look into inside.

Contents

1

1. Introduction

What you can do with this Player	2
Wide variety of supported discs and file formats	2
Enhanced network features	2
Easy setup and operations	2
High-quality audio features	2
Supplied parts	2
About discs and files	3
Types of discs/files that can be used with this Player	3
Loading a disc	4
Disc precautions	5
Notice for watching 3D video images	5
Cinavia technology	5
Controls and functions	6
Front panel	6
Rear panel	7
Remote control	8

2. Connection

Video/audio connections	12
Connecting to a TV via an AV receiver	13
Connecting to a TV directly	13
Connecting to a TV and audio equipment	14
Network connection	15
Wireless connection	15
Wired connection	15
DLNA server setup	16
USB connection	17
Connecting the power cable	18

3. Playback

Initial settings	19
Setting with the Easy Setup	19
Wireless connection setting	19
Playing back video/music/photo	20
Playing back commercially available discs	20
Playing back video/music files	20
Viewing photos	21
Viewing VUDU contents	22
Enjoying high-quality sound	24
Enjoying music CD/SA-CD in high-quality sound (CD mode)	24
Enjoying music and movies with pure high fidelity sounds (Pure Direct)	24
Enjoying DLNA playback of mobile device contents via Wi-Fi Direct	25
Enjoying smartphone pictures and videos on the TV screen (Miracast™)	26
Operating this Player from mobile devices ...	27
Advanced playback operation	28
On Screen menu	28
Status menu	29
Program play	30
Using Search	30
Enjoying BONUSVIEW™ and BD-Live™	30
Using Picture in Picture function (secondary audio/video playback)	31
Using the feature of BD-Live™	31

4. Settings

SETUP menu	32
Example of SETUP menu operation	34
General Setting	35
Display Setting	38
Audio Setting	40
System Information	40

Video/audio output formats	41
Video output formats	41
Audio output formats	42
Software upgrade	43
Upgrading the software	43

5. Additional information

Troubleshooting	44
Power	44
Basic operation	44
Disc playback	44
Picture	45
Sound	45
Network	46
Messages on the screen	47
Glossary	48
Specifications	50
General	50
Audio performance	50
Input/output	50
Copyright	50
Index	52

New software that provides additional features or product improvements will be released as needed. We recommend upgrading the software of this Player to the latest version periodically. For details, refer to “Software upgrade” (p. 43).

About this manual

- This manual describes how to operate this Player using a remote control except when it is not available. Some of these operations are also available using the front panel buttons.
- Notes contain important information about safety and operating instructions. Hint(s) indicates a tip for your operation.
- This manual is printed prior to production. Design and specifications are subject to change in part as a result of improvements, etc. In case of differences between the manual and the product, the product has priority.

The icons used in this manual

Icons are used to indicate available buttons/functions for a particular format. For details on playable discs and formats, see page 3.

BD : BD-Video

DVD : DVD-Video, DVD-VR, DVD+VR

CD : Audio CD, Super Audio CD

VIDEO : Video files

MUSIC : Audio files

PHOTO : Photo files

2

3

4

5

English

What you can do with this Player

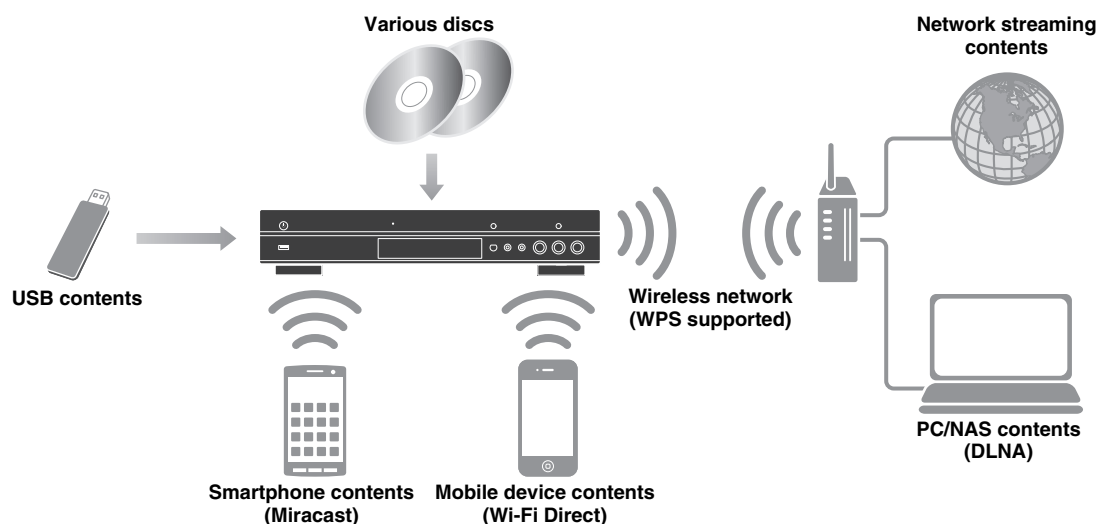

■ Wide variety of supported discs and file formats

- Blu-ray Disc™, DVDs, SA-CDs and CDs (p. 28)
- Blu-ray 3D™ (p. 12), BONUSVIEW™ and BD-Live™ (p. 30)
- Video, music and photo files on DVD-R/RW discs, CD-R/RW discs and USB memory devices (p. 20)

■ Enhanced network features

- Enjoying DLNA server (PC or NAS) contents (p. 16)
- Enjoying streaming contents on the network services (p. 22)
- Operating this player from mobile devices via network (AV CONTROLLER) (p. 27)
- Enjoying smartphone pictures and videos on the TV screen (Miracast™) (p. 26)
- Direct network connection to a mobile device (Wi-Fi Direct) (p. 25)

■ Easy setup and operations

- Quick and easy initial setup (p. 19)
- Automatic wireless setup with the WPS (Wi-Fi Protected Setup) (p. 19)
- Software upgrade via network or USB (p. 43)
- Sequential operations of the TV, AV receiver and this Player (HDMI Control) (p. 35)

■ High-quality audio features

- CD mode for hi-quality and accurate disc playback for audio CD and SA-CD (p. 24)
- Pure Direct mode for hi-quality audio for any audio sources (p. 24)
- Up to 192-kHz/24-bit audio file formats including WAV, FLAC and ALAC supported (p. 3)
- Super Audio CD (SA-CD) and DSD audio file (2.8/5.6 MHz) supported (p. 4)

Supplied parts

Make sure the following accessories are provided with the product.

Remote control



Batteries (x2)
(AAA, R03, UM-4)

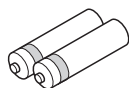

Power cable

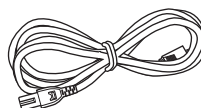

Types of discs/files that can be used with this Player

- 12 cm (5") and 8 cm (3") discs can be played back in this Player. Do not use an 8 cm (3") to 12 cm (5") adapter.
- Use discs that conform to compatible standards as indicated by the presence of official logos on the disc label. Playback of discs not complying with these standards is not guaranteed. In addition, the image quality or sound quality is not guaranteed even if the discs can be played back.

Media Type	Recording Format
BD-ROM/BD-R/ BD-RE	BD-Video/Data files
DVD-ROM	DVD-Video
DVD-R/DVD-R DL/DVD-RW	DVD-Video/DVD-VR/AVCHD/Data files
DVD+R/DVD+R DL/DVD+RW	DVD-Video/DVD+VR/AVCHD/Data files
CD-ROM	CDDA/HDCD
CD-R/CD-RW	CDDA/Data files
SA-CD	SA-CD
USB*	Data files
DLNA	Data files

* This Player is compatible with a USB memory device formatted with FAT 16/32 and NTFS.

Playable audio file formats MUSIC	Playable video file formats VIDEO	Playable photo file formats PHOTO
MP3 (.mp3) *1 WMA (.wma) *2 AAC (.aac/.m4a) WAV (.wav) *3 FLAC (.flac) *3 ALAC (.m4a) *3 DSDIFF (.dff) *4 DSF (.dsf) *4	MKV with H.264 (.mkv) MPEG PS (.mpeg/.mpg) MPEG TS (.ts) MPEG-4 (.mp4) VOB (.vob) AVI (.avi) ASF (.asf) WMV (.wmv) *5	JPEG (.jpeg/.jpg) GIF (.gif) PNG (.png)











- *1 Sampling frequency within 32-48 kHz (Stereo) and bitrate within 8-320 kbps
- *2 Sampling frequency within 32-48 kHz (Stereo) and bitrate within 32-192 kbps
- *3 Sampling frequency of up to 192 kHz/24 bit (LPCM/ Stereo)
- *4 Sampling frequency of 2.8/5.6 MHz
- *5 WMV9 (maximum resolution: 1,920 x 1,080)



Notes

- Playback of a file listed in the chart above is not guaranteed depending on methods of file creation or codecs used.
- Playback of all files on the disc, USB memory device and network is not guaranteed.
- A copyright protected file cannot be played back.
- When using DLNA, a file needs to meet the DLNA sever requirement.

Region management information for Blu-ray Disc/DVD videos

- Blu-ray Disc/DVD video players and discs have region codes, which dictate the regions in which a disc can be played. Verify the region code mark on the rear panel of this Player.
- For a Blu-ray Disc, the disc can be played back on this Player with the same region code mark, or the region code "ABC" mark.
- For a DVD disc, the disc can be played back on this Player with the same region code mark, or the region code "ALL" mark.

Region management information		
Destination	BD-Video	DVD-Video
U.S.A. and Canada	Region code "A" or "ABC" 	Region number "1" or "ALL" 
Europe	Region code "B" or "ABC" 	Region number "2" or "ALL" 
Asia and Taiwan	Region code "A" or "ABC" 	Region number "3" or "ALL" 
Central and South America	Region code "A" or "ABC" 	Region number "4" or "ALL" 
Australia	Region code "B" or "ABC" 	Region number "4" or "ALL" 

Region management information		
Destination	BD-Video	DVD-Video
Russia	Region code "C" or "ABC" 	Region number "5" or "ALL" 

Notes

- Blu-ray Disc/DVD video operations and functions may be different from the explanations in this manual and some operations may be prohibited due to disc manufacturer's settings.
- If a menu screen or operating instructions are displayed during playback of a disc, follow the operating procedure displayed.
- Playback for some of the discs may not be possible depending on the disc.
- Finalize all recording media that is played back in this Player.
- "Finalize" refers to a recorder processing a recorded disc so that it will play in other players/recorders as well as this Player. Only finalized discs can be played back in this Player. (This Player does not have a function to finalize discs.)

About Super Audio CD (SA-CD)

- Audio format based upon the current CD standards but includes a greater amount of information that provides higher quality sound. There are three types of discs: single layer, dual layer and hybrid discs. The hybrid disc can be played on existing CD players as well as Super Audio CD players since it contains both standard audio CD and Super Audio CD information.

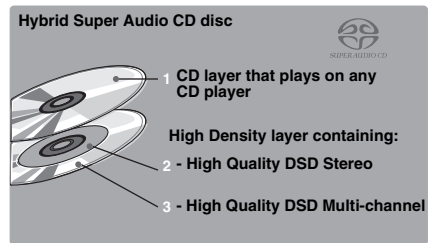
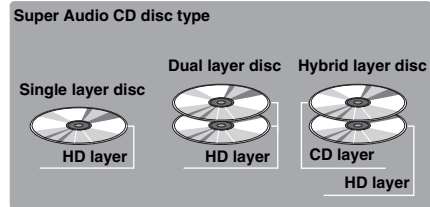

Hint

- You can select the output audio signals from DSD or PCM (p. 40).

Note

- This unit does not show the text data included in the discs on the front panel display.

Loading a disc

- Insert the disc with the label facing up.
- In case of the disc recorded on both sides, face down the side to play back.

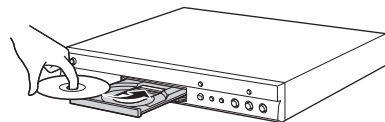

Notes





- Playback may begin automatically, depending on the disc and setting of this Player.
- The menu may be displayed first, depending on the disc.
- The disc load time may vary depending on the disc.

■ Disc precautions

Be careful of scratches and dust

- Blu-ray Disc, DVD and CD discs are sensitive to dust, fingerprints and especially scratches. A scratched disc may not be able to be played back. Handle discs with care and store them in a safe place.

Proper disc storage

Place the disc in the center of the disc case and store the case and disc upright.	
Avoid storing discs in locations subject to direct sunlight, close to heating appliances or in locations of high humidity.	
Do not drop discs or subject them to strong vibrations or impacts.	
Avoid storing discs in locations where there are large amounts of dust or moisture.	

Handling precautions



- If the surface is soiled, wipe gently with a soft, damp (water only) cloth. When wiping discs, always move the cloth from the center hole toward the outer edge.



- Do not use record cleaning sprays, benzene, thinner, static electricity prevention liquids or any other solvent.
- Do not touch the surface.
- Do not stick paper or adhesive labels to the disc.
- If the playing surface of a disc is soiled or scratched, the Player may decide that the disc is incompatible and eject the disc tray, or it may fail to play the disc correctly. Wipe any dirt off the playing surface with a soft cloth.

Cleaning the pick up lens

- Never use commercially available cleaning discs. The use of these discs can damage the lens.
- Request the nearest service center approved by Yamaha to clean the lens.

■ Notice for watching 3D video images

- Some people may experience discomfort (such as eye strain, fatigue, or nausea) while watching 3D video images. We recommend that all viewers take regular breaks while watching 3D video images.
- If you experience any discomfort, stop watching the 3D video images until the discomfort subsides. Consult a doctor if you experience severe discomfort.
- Read the owner's manuals (Blu-ray Disc and TV) and/or the caution messages that appear on the TV carefully.
- The vision of young children (especially those under six years old) is still under development. Consult your doctor (such as a pediatrician or eye doctor) before allowing young children to watch 3D video images.
- Adults should supervise young children to ensure they follow the recommendations described above.

■ Cinavia technology

- Cinavia technology is a part of the content protection system included in your Blu-ray Disc Player.

Note

- The following messages may be displayed and playback stopped or audio outputs temporarily muted by your Blu-ray Disc player if you are playing an unauthorized copy of content that is protected by Cinavia technology.

These messages are displayed in English only.

Playback stopped. The content being played is protected by Cinavia® and is not authorized for playback on this device.
For more information, see <http://www.cinavia.com>.
Message Code 1.

Audio outputs temporarily muted. Do not adjust the playback volume. The content being played is protected by Cinavia® and is not authorized for playback on this device.
For more information, see <http://www.cinavia.com>.
Message Code 3.

Cinavia Notice

This product uses Cinavia technology to limit the use of unauthorized copies of some commercially-produced film and videos and their soundtracks. When a prohibited use of an unauthorized copy is detected, a message will be displayed and playback or copying will be interrupted. More information about Cinavia technology is provided at the Cinavia Online Consumer Information Center at <http://www.cinavia.com>. To request additional information about Cinavia by mail, send a postcard with your mailing address to: Cinavia Consumer Information Center, P.O. Box 86851, San Diego, CA, 92138, USA.

Controls and functions

■ Front panel

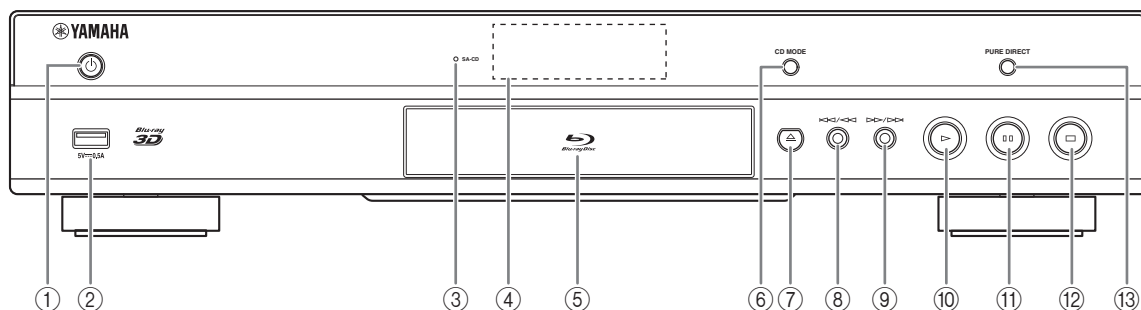

- ① **⏻ (On/Standby)**
Turns this Player on/Sets to standby mode.
Press and hold ⏻ on the front panel for more than 5 seconds to reset this Player (system reset).
- ② **USB connector (p. 17)**
- ③ **SA-CD indicator**
Lights up when an SA-CD is loaded and the SA-CD layer (p. 4) is selected.
- ④ **Front panel display**
Displays various information for operational status.
- ⑤ **Disc tray door**
- ⑥ **CD MODE**
Enables/disables the CD mode (p. 24).
- ⑦ **▲ (Eject)**
Opens/Closes the disc tray.
- ⑧ **⏮/⏪ (Search backward/Skip backward)**
Press to skip backward, and press and hold to search backward.
- ⑨ **⏩/⏭ (Search forward/Skip forward)**
Press to skip forward, and press and hold to search forward.
- ⑩ **▶ (Play)**
Starts a playback.
- ⏸ **(Pause)**
Pauses a playback.
- ⏹ **(Stop)**
Stops a playback.
- ⑬ **PURE DIRECT**
Enables/disables the Pure Direct mode (p. 24).

Note

- Remove the protective film from the front panel before operating the Player.

■ Rear panel

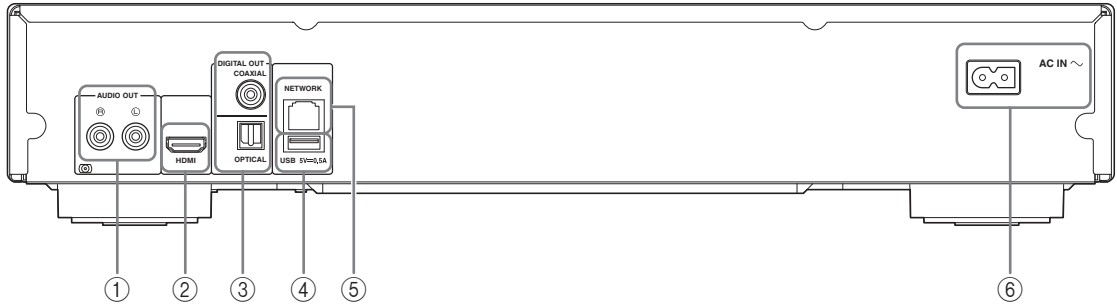

① **AUDIO OUT (L/R)** (p. 14)

② **HDMI** (p. 12)

③ **DIGITAL OUT (COAXIAL/OPTICAL)** (p. 14)

④ **USB** (p. 17)

⑤ **NETWORK** (p. 15)



⑥ **AC IN** (p. 18)

Remote control

Note

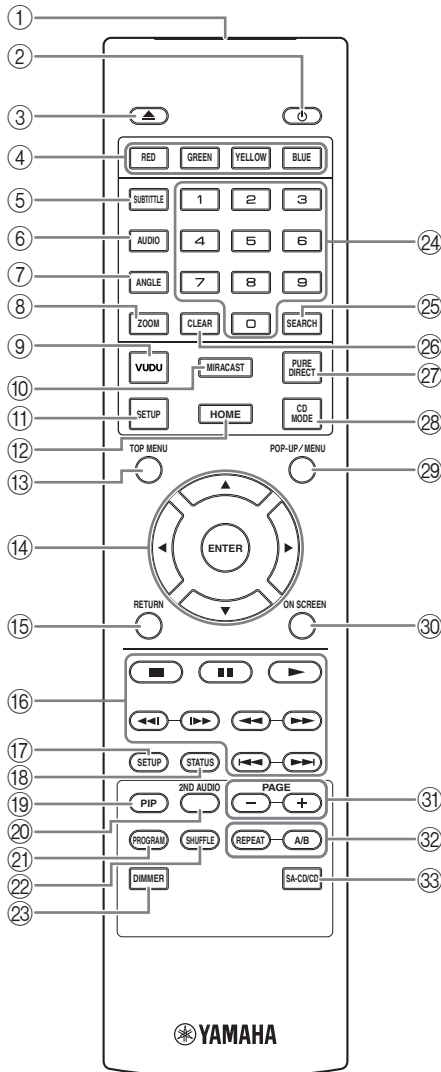
-  will appear on the top left corner of the screen when the pressed button is not available.



- ① **Infrared signal transmitter:** Outputs infrared signal. Aim this window to the remote control sensor (p. 11).
- ② : Turns this Player on or sets it to standby mode.
- ③ : Opens/closes the disc tray.
- ④ **Color buttons** **BD**: Use these buttons according to on-screen instructions.
- ⑤ **SUBTITLE** **BD** **DVD** **VIDEO**: Changes subtitle languages (p. 49) if available. You can also select this item from On Screen menu (p. 28).
- ⑥ **AUDIO** **BD** **DVD** **VIDEO**: Changes the audio language or format. You can also select this item from On Screen menu (p. 28).
- ⑦ **ANGLE** **BD** **DVD**: Changes the camera angle if video is recorded with multiple angles. The Angle Mark () is displayed on the screen when this function is available. You can also select this item from On Screen menu (p. 28).

Note

- Angle Mark is displayed only when the Angle Mark is set to on (p. 36).
- ⑧ **ZOOM** **DVD** **VIDEO** **PHOTO**: Zooms in/out. The size of the screen will change each time you press the button (zoom in/out: 3 steps each).
 - ⑨ **VUDU**: Starts VUDU (p. 22).
 - ⑩ **MIRACAST**: Starts Miracast (p. 26).
 - ⑪ **SETUP**: Displays SETUP menu screen (p. 32).
 - ⑫ **HOME**: Displays the HOME menu screen (p. 20).
 - ⑬ **TOP MENU** **BD** **DVD**: Displays the top menu screen if the disc contains a menu. Select the desired item using ▲/▼/◀/▶ and **ENTER**.

Note

- Specific operations may be different depending on the disc. Follow the instructions of each menu screen.
- ⑭ **Cursor buttons** (▲/▼/◀/▶): Moves the focus in the menu screen.
ENTER: Selects the focused menu/item.
 - ⑮ **RETURN**: Returns to the previous menu or screen, etc.

⑩ Control buttons

BD DVD CD VIDEO MUSIC PHOTO

■: Stops playback.

■: Pauses playback.

▶: Plays back contents.

◀◀/▶▶: Skips backward/forward.

◀◀/▶▶

BD DVD CD VIDEO MUSIC :

Searches backward/forward. The search speed will change each time you press the button (search backward/forward: 5 steps each). Press ▶ to resume normal playback.

PHOTO : Changes the speed of a slide show (slower/faster: 3 steps).

◀◀/▶▶

BD DVD CD VIDEO MUSIC :

Press for instant search/replay. Instant search skips the content 30 seconds. Instant replay replays the content from 10 seconds before.

⑪ **SETUP:** Displays SETUP menu screen (p. 32).

⑫ **STATUS:** Displays the playback information (p. 29).

⑬ **PIP BD :** Turns on/off the Picture in Picture (p. 31).

PIP Mark () is displayed on the screen when this function is available. You can also select this item from On Screen menu (p. 28).

Note

– PIP Mark is displayed only when the PIP Mark is set to on (p. 36).

⑭ **2ND AUDIO BD :** Selects the secondary audio of the Picture in Picture (p. 31) or audio commentaries. The Secondary Audio Mark () is displayed on the screen when this function is available (p. 40). You can also select this item from On Screen menu (p. 28).

Note

– Secondary Audio Mark is displayed only when Secondary Audio Mark is set to on (p. 36).

⑮ **PROGRAM DVD CD :** Sets the order of playback (p. 30). You can set up to 15 tracks (for an audio disc) or titles/chapters (DVD-Video).

⑯ **SHUFFLE DVD CD VIDEO MUSIC PHOTO :** Selects shuffle play mode (p. 28).

⑰ **DIMMER:** Changes the brightness of the front panel display in four steps.

⑱ **Number buttons:** Enter numbers, or during playback, jump to the track/chapter corresponding to the number you input. These buttons may not be available depending on the disc type and playback condition.

⑲ **SEARCH BD DVD CD VIDEO MUSIC :** Jumps to a specified point during playback. For details on this function, refer to “Using Search” (p. 30). You can also select this item from status menu (p. 29).

⑳ **CLEAR:** Clears entered number/set item.

㉑ **PURE DIRECT:** Enables/disables the Pure Direct mode (p. 24).

㉒ **CD MODE:** Enables/disables the CD mode (p. 24).

㉓ **POP-UP/MENU BD DVD :** Displays pop-up menu. The menu contents displayed vary depending on the disc. For details on how to see and operate the pop-up menu, refer to the manual for the disc. The top menu screen may be displayed by pressing **POP-UP/MENU** depending on the DVD.

㉔ **ON SCREEN:** Displays On Screen menu (p. 28).

㉕ **PAGE (+/-) :** Moves to a previous/next page when you select an item on the content list menu.

Continued to the next page. ➔

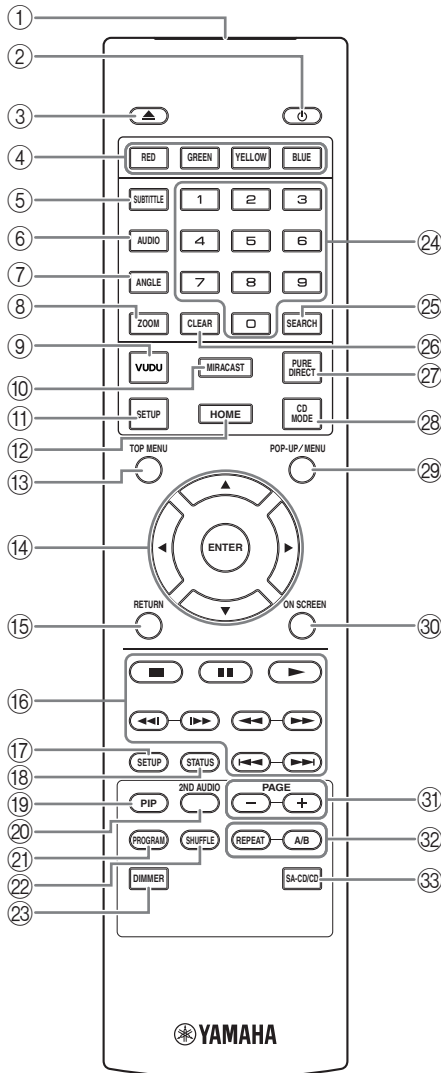

③② **REPEAT** **BD** **DVD** **CD** **VIDEO** **MUSIC**

PHOTO : Changes repeat mode. Repeat mode shown below will change each time you press the button.

: Repeats the title being played back.

: Repeats the chapter being played back.

: Repeats the folder being played back.

: Repeats all tracks/files on the disc.

: Repeats the track/file being played back.

A/B **BD** **DVD** **CD** **VIDEO** **MUSIC** : Plays back a specific part you want to repeat.

- 1 Press **A/B** at the scene where you want to set the start point. "A-" is displayed on the screen.
- 2 Press **A/B** again at the scene where you want to set the end point. "A-B" is displayed on the screen. Repeat playback starts.
- 3 To cancel the repeat playback, press **A/B**. "A-B" disappears and the repeat playback is finished.

Note

- This function cannot be performed depending on the specifications of the disc.

- ③③ **SA-CD/CD**: Selects the layer to be played when an SA-CD/CD hybrid disc (p. 4) is played back.

Hint

- The SA-CD indicator (p. 6) on the front panel lights up when an SA-CD is loaded and the SA-CD layer is selected.

Notes

- This operation is available only when no disc is loaded.
- Audio signals are not output from the COAXIAL or OPTICAL jack when the SA-CD layer is selected.

Loading the batteries in the remote control

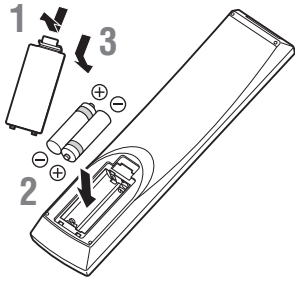

Notes

- Change both batteries when the operation range of the remote control decreases.
- Use AAA, R03, UM-4 batteries.
- Make sure that the polarities are correct. Refer to the illustration inside the battery compartment.
- Remove the batteries if the remote control is not to be used for an extended period of time.
- Do not use old batteries together with new ones.
- Do not use different types of batteries (such as alkaline and manganese batteries) together. Read the packaging carefully as these different types of batteries may have the same shape and color.
- If the batteries have leaked, dispose of them immediately. Avoid touching the leaked material or letting it come into contact with clothing, etc. Clean the battery compartment thoroughly before installing new batteries.
- Do not throw away batteries with general house waste; dispose of them correctly in accordance with your local regulations.
- Keep batteries away from children. If a battery is accidentally swallowed, contact your doctor immediately.
- When not planning to use the remote control for long periods of time, remove the batteries from the remote control.
- Do not charge or disassemble the supplied batteries.

Approximate operating range of remote control

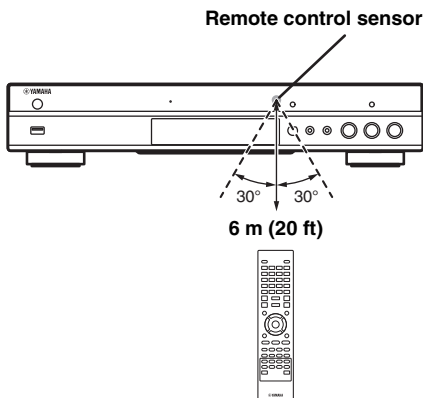

ID function

When using multiple Yamaha products, the remote control may work on another Yamaha product or another remote control may work on this Player. In this case, change the remote control ID to prevent unwanted operation. If you have changed the remote control ID, make sure that you select the same ID for the main unit. The default setting is ID1.

1 Remote control setting

To change the ID from ID1 to ID2, press and hold the red color button **2** of number button simultaneously for 7 seconds. To change the ID from ID2 to ID1, press and hold the red color button **1** of number button simultaneously for 7 seconds.

2 Main unit setting

Press and hold **◀◀◀/◀◀** and **▶▶/▶▶▶** on the front panel simultaneously for 2 seconds to display current ID when:

- No disc is inserted in this Player.
- The disc tray is closed.
- Playback is stopped.
- “NO DISC” is displayed on the front panel display.

Keep pressing and holding the keys for another 2 seconds to change the ID between ID1 and ID2.

Note

- If the remote control is without batteries for a few minutes or if exhausted batteries remain in the remote control, the remote control ID is automatically set to ID1. If you want to use the remote control in ID2 setting, install new batteries and set the remote control ID again.

Video/audio connections

Make the corresponding video/audio cable connections depending on the equipment you want to use.

Hints

- See page p. 41 for information on the video/audio output formats.
- Prepare commercially available cables required for connections. The type and number of cables you need vary depending on the equipment to be connected.

Enjoying video/audio using a TV and an AV receiver

Refer to “Connecting to a TV via an AV receiver” (p. 13).

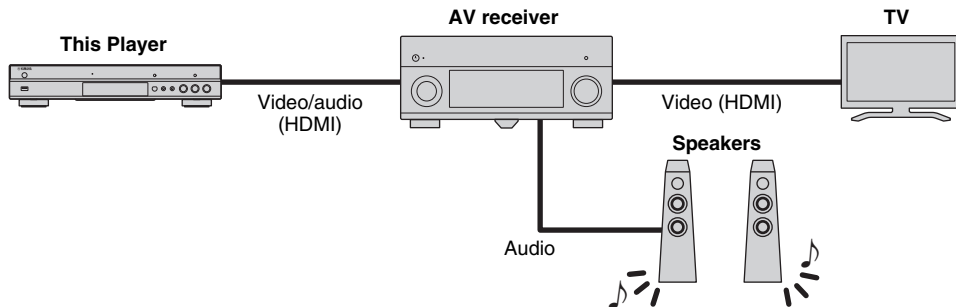

Enjoying video/audio using only a TV

Refer to “Connecting to a TV directly” (p. 13).

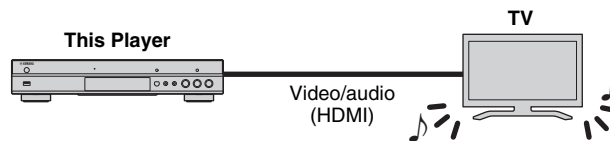

Enjoying video/audio using a TV and audio equipment

Refer to “Connecting to a TV and audio equipment” (p. 14).

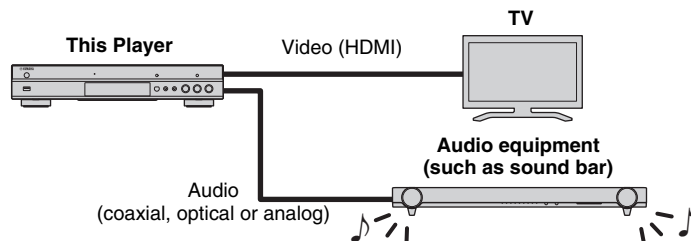

About HDMI

To enjoy high quality video and digital sound through the HDMI terminal, use commercially available HIGH SPEED HDMI cables that have the HDMI logo (as shown on the back cover).

Hints

- For information on the HDMI Control function, refer to “HDMI Control” (p. 35).
- To change the output mode of HDMI terminal, configure “HDMI” (p. 40) in Audio Setting.

Connection for the playback of Blu-ray 3D Discs

To enjoy Blu-ray 3D Discs on this Player, your system must meet the following conditions.

- Your TV and AV receiver (if available) must support the 3D feature.
- 3D Output in Display Setting (p. 38) is set to “Auto”.

■ Connecting to a TV via an AV receiver

Connect this Player to the AV receiver and the AV receiver to the TV with HDMI cables. For details on speaker connections, refer to the owner's manuals of the AV receiver and speakers.

Caution!

Do not connect the power cable of this Player until all connections are completed.

This Player

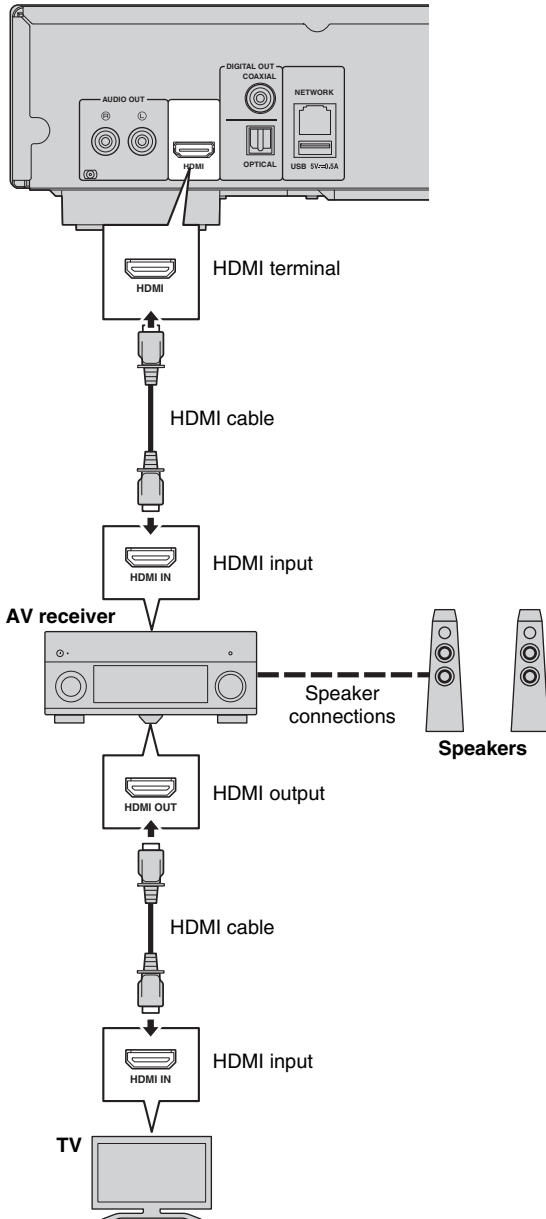

■ Connecting to a TV directly

Connect this Player to the TV with an HDMI cable.

Caution!

Do not connect the power cable of this Player until all connections are completed.

This Player

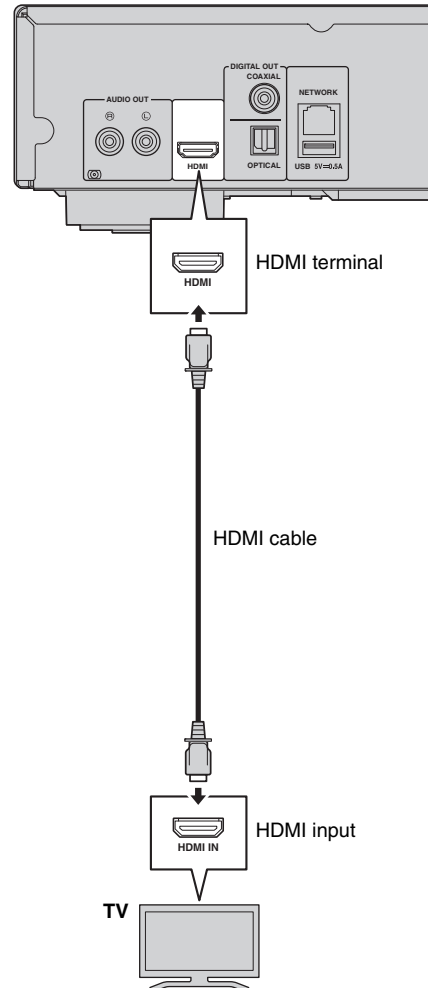

■ Connecting to a TV and audio equipment

Connect this Player to the TV with an HDMI cable, and this Player to the audio equipment with an audio cable (digital optical, digital coaxial or stereo pin cable).

Caution!

Do not connect the power cable of this Player until all connections are completed.

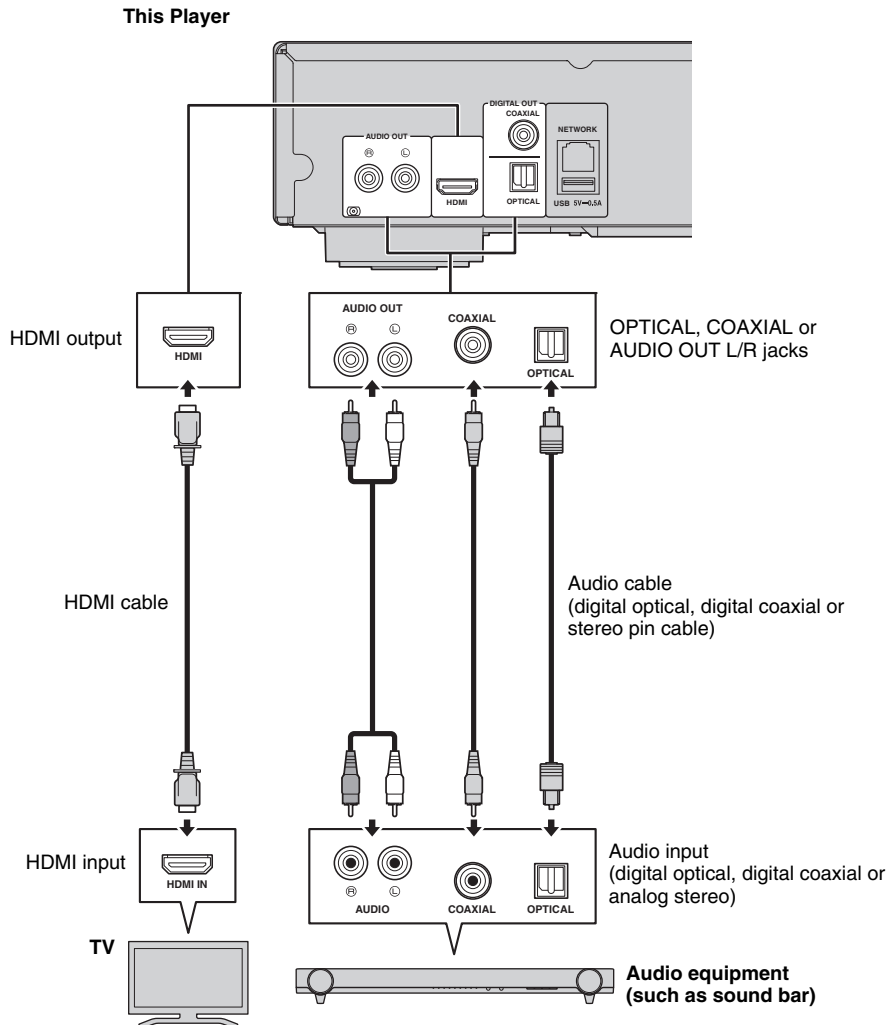

Hints

- To change the output mode of COAXIAL/OPTICAL jacks, configure “Coaxial / Optical” (p. 40) in Audio Setting.
- If the playback audio is output from both the TV speakers and audio equipment, set HDMI in Audio Setting to Off to disable the audio output to the TV.
- Audio signals of SACDs cannot be output from the COAXIAL or OPTICAL jack (p. 42).

Network connection

By connecting this Player to the network (wireless or wired), you can use the following features.

- Playing back DLNA server (PC or NAS) contents (p. 20)
- Playing back various network service contents (p. 22)
- Playing BD-Live compatible discs (p. 30)
- Operating this Player from mobile devices (AV CONTROLLER) (p. 27)

Notes

- To use the network services or BD-Live feature, a broadband internet connection is required.
- Refer to the operation manual of the equipment you have as the connected equipment and connection method may differ depending on your network environment.
- Use a network cable/router supporting 10BASE-T/100BASE-TX.

Hint

- If you are using a router that supports DHCP, you do not need to configure any network settings for this Player, as the network parameters (such as the IP address) will be assigned automatically to it. You only need to configure the network settings if your router does not support DHCP or if you want to configure the network parameters manually (p. 37).

■ Wireless connection

By using the Wi-Fi feature of this Player, you can connect this Player to your network (router) wirelessly. To use the Wi-Fi feature, refer to “Wireless connection setting” (p. 19) and configure the wireless connection setting.

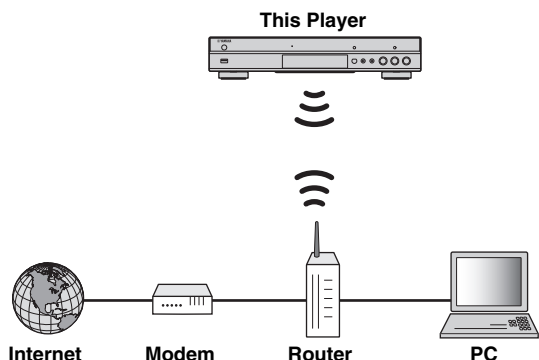

■ Wired connection

Connect this Player to your network (router) with a commercially available Shielded Twisted Pair (STP) network cable.

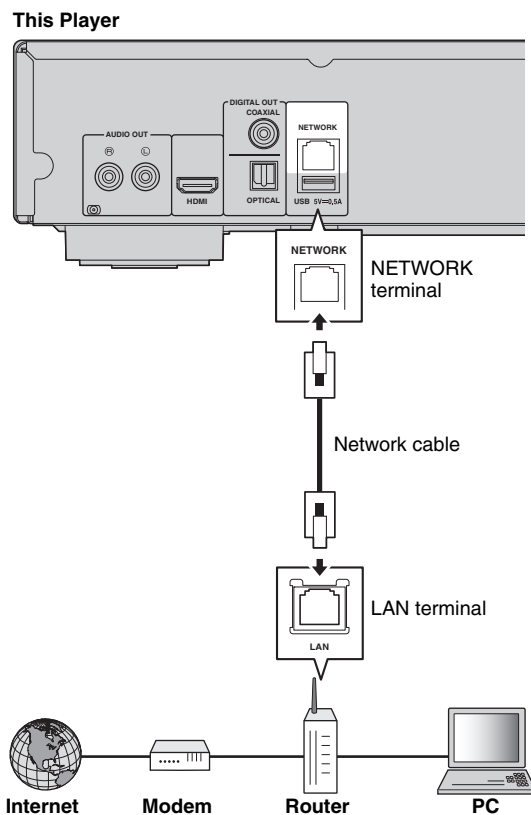

DLNA server setup

By using DLNA, you can share multimedia contents (such as videos, music and photos) stored on your DLNA server (PC or NAS) connected to your network, and enjoy those contents with this Player. In addition, you can use your mobile device (such as a smartphone and a tablet) as a wireless controller to operate this Player through the network.

To use the DLNA features, perform the following DLNA server setup after making the network connection (p. 15).

Notes

- To use DLNA features, all the devices must be connected to the same network.
- To use a NAS as a DLNA server, the NAS must be compatible with DLNA.

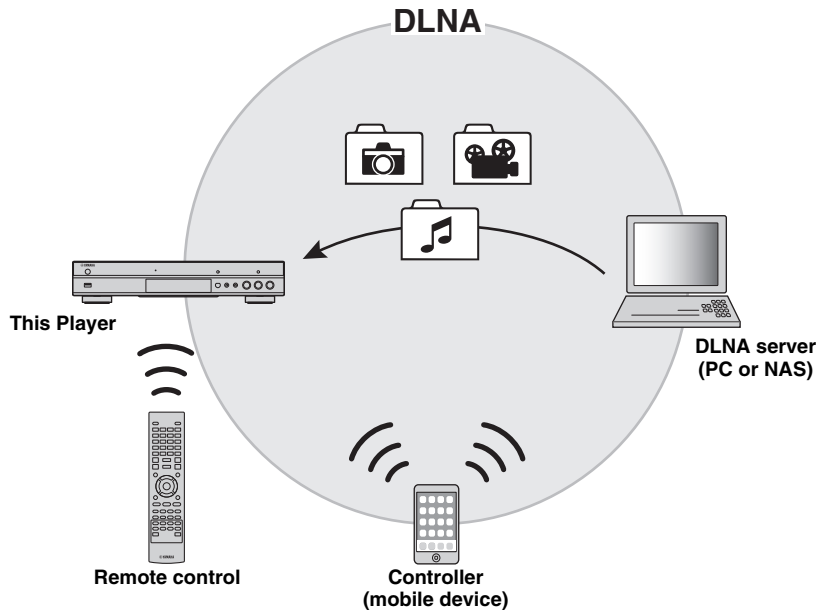

Media sharing setting on DLNA server

To play back multimedia contents stored on your DLNA server (PC or NAS), first you need to configure the media sharing setting on the DLNA server software installed on the DLNA server.

Hint

- For information about DLNA server setting or file formats supported by DLNA server, refer to the owner's manuals of your DLNA server and its software.

- 1 Turn on your DLNA server (PC or NAS) and this Player.
- 2 If you are using a PC as a DLNA server, check that DLNA server software (such as Windows Media Player 12) is installed on your PC.
- 3 On your DLNA server, enable media sharing and allow media to be shared with this Player. Now the DLNA server setting is complete. To enjoy the DLNA server contents on this Player, select a DLNA server and multimedia file from the HOME menu (p. 20).

Using a mobile device as a media controller

If you have a mobile device (such as smartphone and tablet) that supports the Digital Media Controller (DMC) feature, you can operate this Player from your smart phone or tablet through the network.

Hints

- To allow the mobile device to control this Player, set DMC Control (p. 37) in the SETUP menu to Enable (default).
- To use this function, a DMC application must be installed on your mobile device.

Using the Wi-Fi Direct function for DLNA

You can enjoy DLNA playback of mobile device contents via the Wi-Fi Direct function (p. 25).

Hint

- To use DLNA playback on the mobile device, a DLNA DMC/Server application must be installed on your mobile device.

USB connection

By connecting a USB memory device to the USB connector on the front or the rear panel of this Player, you can play multi-media files stored on the USB memory device (p. 20).

Notes

- Yamaha cannot guarantee that all brands' USB memory devices will operate with this Player.
- Connect a USB memory device to one of the USB connectors (front/rear) of this Player when using BD-Live feature (p. 31).

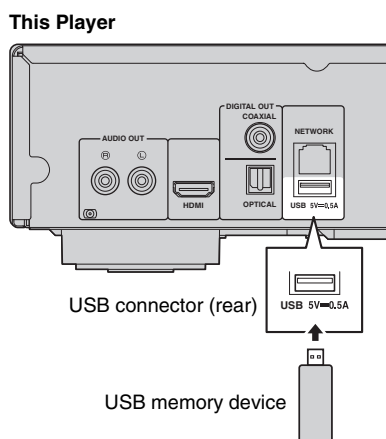
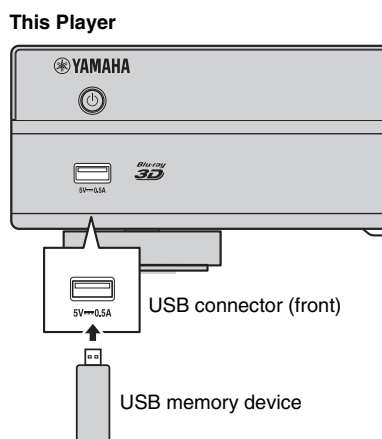

Connecting the power cable

After all connections are completed, plug the supplied power cable into the AC IN on the rear of the Player. Then plug into AC outlet.

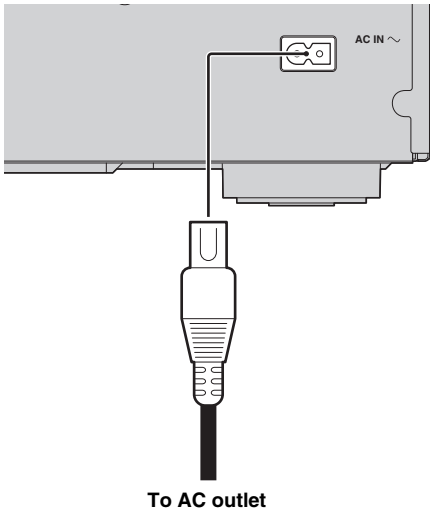

Initial settings

■ Setting with the Easy Setup

Easy Setup allows you to set language, resolution, and screen aspect ratio easily. Easy Setup screen is displayed when you turn this Player on for the first time after purchase. Same setting can be performed from SETUP menu → System → Easy Setup.

- 1 When Easy Setup screen is displayed, press **ENTER** to start Easy Setup.

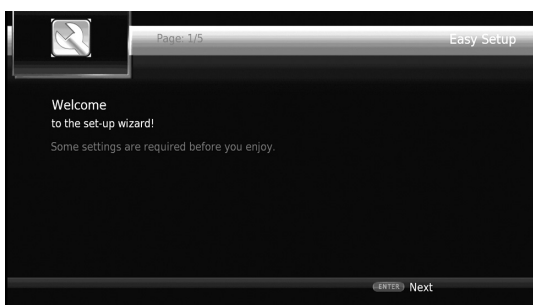

- 2 Set the language, resolution, and screen aspect ratio by following the on-screen messages.

Notes

- When no picture is displayed after Easy Setup is completed, refer to “Troubleshooting” (p. 45).
- A warning message concerning 3D video playback appears when this Player is turned on. Press **ENTER** to dismiss the message or **CLEAR** to disable it (p. 35).

■ Wireless connection setting

To connect this Player to your network (router) wirelessly, follow the procedure below to configure the wireless connection setting.

If your router (access point) supports the WPS (Wi-Fi Protected Setup) function, you can use the auto setup method to connect this Player to the router without entering network information (such as SSID) manually.

- 1 Press **SETUP** to display the SETUP menu screen.
- 2 Select General Setting → Network → Connection setting → Wireless.

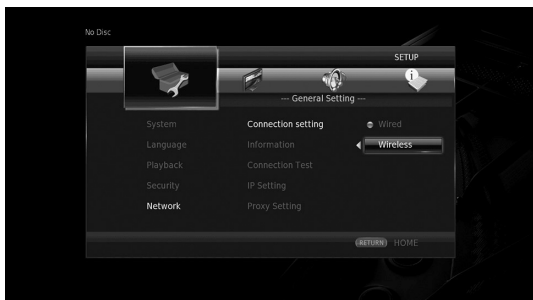

- 3 Press **◀▶** to select Yes, then press **ENTER**.



- 4 Press **◀▶** to select one of the following setup methods, then press **ENTER**.



Scan: Select this option to search for available wireless networks. When the network list is displayed, select the SSID to be connected and enter the password.

Manual: Select this option to enter the network information (such as SSID) manually.

Auto: Select this option to use the WPS function. Select PBC (Push Button Configuration) or PIN code method, then follow the on-screen messages.

Notes

- For details on operations of your router (access point), refer to the owner’s manual of it.
- When the WPS function does not work, select “Scan” or “Manual” to configure the wireless connection settings.
- Devices that use a 2.4 GHz frequency band, such as a microwave, or other wireless devices, may interrupt the wireless communication. Move this Player away from such devices, or turn off such devices.
- The speed of a wireless network connection depends on your network environment (router type, distance between the router and this Player, installation places, etc.). In case the sound or video is interrupted during playback, move this Player closer to the router or change the orientation of this Player or the antenna of the router.

Playing back video/music/photo

■ Playing back commercially available discs







You can enjoy commercially available Blu-ray discs, DVDs, and CDs.

- 1 Open the disc tray and load the disc.
Playback starts automatically.





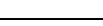

Hints

- If playback does not start automatically, press ► (playback).
- The top menu screen may be displayed when a Blu-ray disc or a DVD is loaded.
- Some functions may not work or work differently from the manual descriptions depending on the disc.
- For information on the supported discs, refer to “About discs and files” (p. 3).

Remote control buttons used for Blu-ray disc/DVD playback

Remote control buttons		Function
Control buttons		Stops playback.
		Pauses playback.
		Starts playback.
		Skips 10 seconds backward or 30 seconds forward.
		Searches backward or forward. The search speed changes each time the button is pressed.
		Skips to the beginning of the chapter (previous chapter if the button is pressed repeatedly) or next chapter.
Number buttons		Skips to the specified chapter during playback.
STATUS		Displays the playback information (p. 29).
Menu operation buttons	Cursor buttons	Selects an item (such as chapters).
	Cursor buttons	Confirms the selected item.
	RETURN	Returns to the previous menu or screen.
TOP MENU		Displays the top menu screen of the disc.
POP-UP/MENU		Displays the pop-up menu screen of the Blu-ray disc or disc menu screen of the DVD.

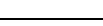
Remote control buttons used for CD playback

Remote control buttons		Function
Control buttons		Stops playback.
		Pauses playback.
		Starts playback.
		Skips 10 seconds backward or 30 seconds forward.
		Searches backward or forward. The search speed changes each time the button is pressed.
		Skips to the beginning of the track (previous track if the button is pressed repeatedly) or next track.
Number buttons		Skips to the specified track during playback.
STATUS		Displays the playback information (p. 29).

■ Playing back video/music files

You can enjoy video/music files stored on own discs (such as DVD-R/RWs), USB memory devices or DLNA servers (PC/NAS).

Hint

- For information on the supported files, refer to “About discs and files” (p. 3).

- 1 Perform the following operation according to your purpose.

To play back files on the disc:

Open the disc tray and load the disc.

To play back files on the USB memory device:

Connect the USB memory device to the USB connector.

To play back files on the DLNA server:

Check that the DLNA server is turned on and connected to the network.

- Press **HOME**.
The HOME menu screen is displayed.



Hint

- You cannot display the HOME menu screen during playback of a commercially available disc, DVD, or video files. To display the HOME menu screen, first stop playback.

- Use the cursor buttons (▲/▼) to select the desired item (disc, USB or DLNA) and press **ENTER**.

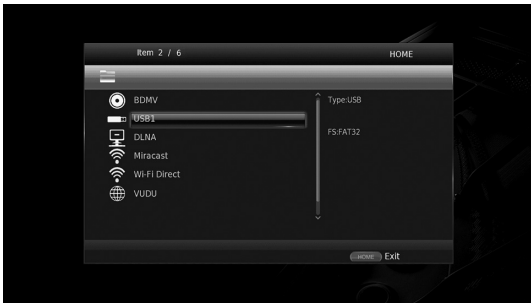

- Use the cursor buttons (▲/▼) to select “Music”, “Video” or “AVCHD”, and press **ENTER**.
If you selected “DLNA” in Step 3, select the desired DLNA server in Step 4.









Hints

- To return to previous screen, press **RETURN** or cursor key (◀), or select  in the menu screen.
- “AVCHD” is a file format for recording high-resolution videos on the recording discs (such as DVD-Rs).

- Use the cursor buttons (▲/▼) to select the desired file and press **ENTER**.
Playback of the file starts.

Remote control buttons used for file playback

Remote control buttons	Function
	Stops playback.
	Pauses playback.
	Starts playback.
	Skips 10 seconds backward or 30 seconds forward.
	Searches backward or forward. The search speed changes each time the button is pressed.
	Skips to the beginning of the file (previous file if the button is pressed repeatedly) or next file.
STATUS	Displays the playback information (p. 29).

■ Viewing photos

You can enjoy photos stored on own discs (such as DVD-R/RWs), USB memory devices or DLNA servers (PC/NAS).

Hint

- For information on the supported files, refer to “About discs and files” (p. 3).

- Refer to “Playing back video/music files” and follow Steps 1 to 3.

Hint

- If you load a commercially available photo DVD, slide show playback may start automatically. In this case, you do not need to perform the following steps.

- Use the cursor buttons (▲/▼) to select “Photo” and press **ENTER**.

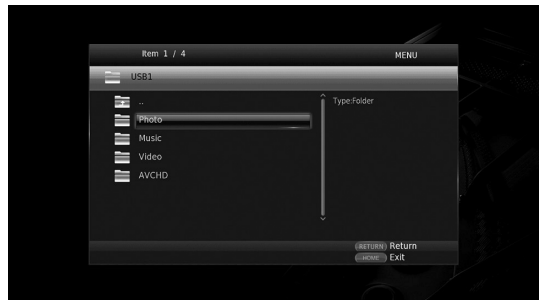

Hint







- To return to previous screen, press **RETURN** or cursor key (◀), or select  in the menu screen.

- Use the cursor buttons (▲/▼) to select the desired photo and press **ENTER**.
Slide show playback starts from the selected photo.

Hints

- If you select photos during playback of a CD or a music file, you can enjoy slide show while listening to music.
- You can use the slide show as the screen saver. When using the slide show as the screen saver, create the “autopic” folder under the root directory of the USB memory device and put photo files into the folder. When the USB memory device is connected to this Player, the screen saver will activate according to the Screen Saver settings (p. 39).

Remote control buttons used for photo playback

Remote control buttons	Function	
Control buttons		Stops playback.
		Pauses playback.
		Starts playback.
		Changes the speed of slide show playback.
		Skips to the previous photo or next photo.
Cursor buttons		Inverts the photo up-down or left-right.
		Rotates the photo 90 degrees to the left or right.
ZOOM	Zoom in/out the photo. When the photo size is larger than the screen, use the cursor buttons to move the viewing area.	
STATUS	Displays the playback information (p. 29).	

Viewing VUDU contents

You can enjoy VUDU contents on this Player.

Notes

- To use this function, this Player must be connected to the Internet. Access to some contents may require a high speed internet connection.
- The third party content services may be changed, suspended, interrupted, or discontinued at any time without notice and Yamaha disclaims any liability in connection with such occurrences.
- Some content may only be available for specific countries and may be presented in specific languages.

- Press **HOME**.
The HOME menu screen is displayed.



Hint

- To directly move to the VUDU menu screen, press **VUDU**.

- Use the cursor buttons (▲/▼) to select “VUDU”, and press **ENTER**.



- Use the cursor buttons to select the desired item and press **ENTER** to confirm the selection (or start playback).

Hints

- To return to previous screen, press **RETURN** or cursor key (◀), or select  in the menu screen.
- To exit from each network service, press **HOME**.

About VUDU™

VUDU is an online streaming movie service that allows you to rent or purchase individual movies or TV shows in either standard definition or high definition without a subscription,
More information at www.vudu.com

Note

- To deactivate the VUDU service, refer to “VUDU” (p. 36)

- MOVIES & TV -
VUDU

Enjoying high-quality sound

The CD mode and Pure Direct mode allow you to enjoy better quality sounds.

The CD mode allows you to play back music CDs or SA-CDs with accurate and high quality sound.

The Pure Direct mode allows you to enjoy pure high fidelity sound on any sources.

■ Enjoying music CD/SA-CD in high-quality sound (CD mode)

CD

If the CD mode is enabled when you play back a music CD or an SA-CD, this player operates in the following conditions and allows you to enjoy more enhanced quality sounds.

- Disables the electrical distribution to the circuitries for unused functions to reduce electrical noises from those circuitries.
- Limits HDMI video signal outputs to reduce electrical noises from the HDMI circuitry.
- Slows the disc rotation speed to reduce the negative effect of the electric current driving the motor to improve the sound quality (when playing back a music CD).

1 Press **CD MODE**.

Each time you press the button, the CD mode is enabled or disabled.

Notes

- During the CD mode, the auto-playback function does not work.
- The CD mode works on music CDs (CDDA) and SA-CDs only. If this Player is set to the CD mode during playback of other disc (such as a Blu-ray disc), playback stops and the disc will be automatically ejected.
- You cannot switch this player to the CD mode during playback of other media (USB, DLNA or network service). To switch to the CD mode, first stop the ongoing playback.

Hints

- You can also enable/disable the CD mode with the CD MODE button on the front panel. When the CD mode is enabled, the CD MODE button on the front panel lights up.
- When connecting the AV receiver to the HDMI jack of this Player, set HDMI (CD Mode) (p. 40) in the SETUP menu to Audio Only (default). This setting disables HDMI video output during the CD mode in order to reduce the electrical noise from the circuitry.
- When connecting the AV receiver to the DIGITAL OUT or AUDIO OUT jacks of this Player, set HDMI (CD Mode) (p. 40) in the SETUP menu to Off. This setting disables the HDMI circuitry (HDMI video/audio output) during the CD mode and allows you to enjoy a better quality sound.

■ Enjoying music and movies with pure high fidelity sounds (Pure Direct)

When the Pure Direct mode is enabled, this Player plays back the selected source with the least circuitry in order to reduce the electrical noise from other circuitry (such as the front display). It allows you to enjoy Hi-Fi sound quality.

1 Press **PURE DIRECT**.

Each time you press the button, the Pure Direct mode switches as follows.

Front panel display	Function
PDIRECT1	Enables the Pure Direct mode (mode 1). In this mode, the front panel display is turned off and HDMI video output is disabled. This mode is suitable for listening music with high quality sound.
PDIRECT2	Enables the Pure Direct mode (mode 2). In this mode, the front panel display is turned off. This mode is suitable for watching movies with high quality sound.
(no display)	Disables the Pure Direct mode.

Hints

- When the CD mode is enabled, the Pure Direct mode switches between on and off.
- You can also switch the Pure Direct mode with the PURE DIRECT button on the front panel. When the Pure Direct mode is enabled, the PURE DIRECT button on the front panel lights up.

Enjoying DLNA playback of mobile device contents via Wi-Fi Direct

By using the Wi-Fi Direct function, you can connect a mobile device directly to this Player without using a wireless router and enjoy DLNA playback of the mobile device contents on this Player.

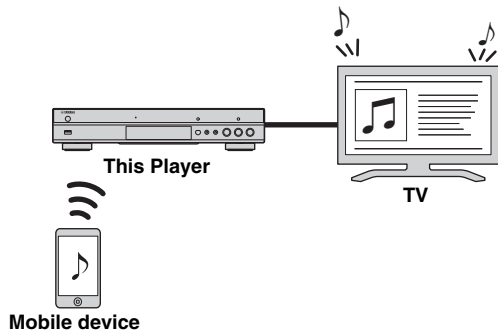

Notes

- To check if your device is Wi-Fi Direct compliant, refer to the owner's manual of the device. If your device is not Wi-Fi Direct compliant, follow the procedure below to make a manual connection.
 - When Wi-Fi Direct is enabled, playback of other network functions, discs and USB memory devices are not available.
- 1 If playback of other source is ongoing, stop the playback.
 - 2 Press **HOME**.
The HOME menu screen is displayed.
 - 3 Use the cursor buttons (▲/▼) to select "Wi-Fi Direct" and press **ENTER**.



- 4 Perform the following operation to make a Wi-Fi Direct connection.

If your device is Wi-Fi Direct compliant:

- ① Within 2 minutes, operate your device to make a connection.

If your device is not Wi-Fi Direct compliant:

- ① Press **RED** to enter the manual connection mode.
The SSID information appears on the screen.
- ② On your device, open the Wi-Fi setup screen and enter the SSID information.

- 5 Press **ENTER** (or wait for 3 seconds) and use the DLNA-compatible player application to start playback on your mobile device.

Hint

- Select this Player as the renderer on the DLNA-compatible player application.

- 6 To exit from Wi-Fi Direct, press **HOME**.

Hint

- You can also exit from Wi-Fi Direct by pressing **SETUP** or **RETURN**.

Depending on the environment, audio/video may be interrupted or noise may appear on the TV screen. In this case, try the following solutions.

- Move the Wi-Fi Direct device closer to this Player.
- Turn off other wireless devices not in use.
- Move the Wi-Fi Direct device and this Player away from microwave ovens, or other wireless devices.

Enjoying smartphone pictures and videos on the TV screen (Miracast™)

By using the Miracast function, you can view the images displayed in the screen of your Miracast-compatible device (such as smartphone) on the TV screen like mirroring.

Notes

- To check if your device is Miracast compliant, refer to the owner's manual of the device.
- When Miracast is enabled on this Player, other network functions (such as DLNA) are not available.
- When using Miracast, you cannot operate the disc tray or playback of other sources.

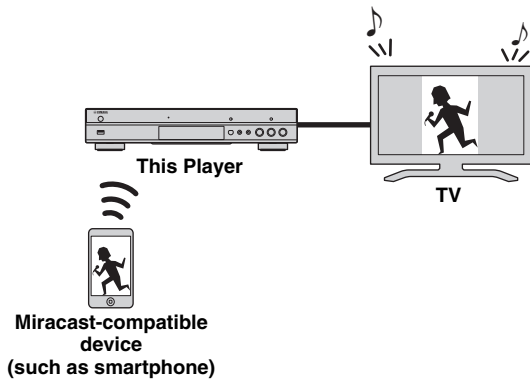

- 1 If playback of other source is ongoing, stop the playback.
- 2 Press **MIRACAST**.
- 3 Within 60 seconds, operate your smartphone to enable Miracast and select this Player as the device to be connected.
For details on operations of your smartphone, refer to the owner's manual of it.
- 4 To exit from Miracast, press **MIRACAST**.

Hint

- You can also exit from Miracast by pressing **HOME** or **RETURN**.

Depending on the environment, audio/video may be interrupted or noise may appear on the TV screen. In this case, try the following solutions.

- Move the Miracast device closer to this Player.
- Turn off other wireless devices not in use.
- Move the Miracast device and this Player away from microwave ovens, or other wireless devices.

Operating this Player from mobile devices

By using the following applications on your mobile device, you can use the mobile device as a remote control and operate this Player from it.



AV CONTROLLER

- You can control the basic functions of this Player such as Play, Pause, Skip, Power and cursor navigations.
- The application “AV CONTROLLER” is available in many languages.
- For more information about “AV CONTROLLER”, visit the Yamaha website.

Advanced playback operation

This chapter explains playback of commercially available Blu-ray Discs, DVDs, SA-CDs, CDs, and recorded DVD-RW/R discs.

Note

- For the basic playback operation, see page 8.

■ On Screen menu

To display On Screen menu, press **ON SCREEN**. After that, press **▲/▼/◀/▶** to select an item, then press **ENTER** to operate the desired function.

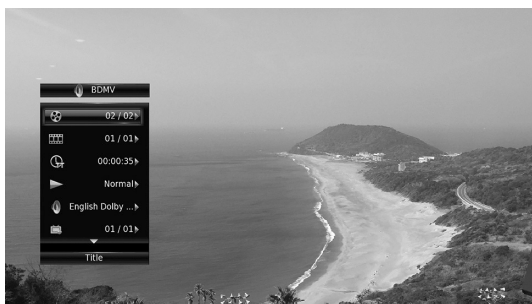

On Screen menu contains following items.

Title **BD** **DVD** **VIDEO** : Shows the title number being played back. You can skip to the desired title by selecting it from this item.

Chapter **BD** **DVD** **VIDEO** : Shows the chapter number being played back. You can skip to the desired chapter by selecting it from this item.

Track/File **CD** **VIDEO** **MUSIC** **PHOTO** : Shows track/file number being played back. You can skip to the desired track/file by selecting it from this item.

Time **BD** **DVD** **CD** **VIDEO** **MUSIC** : Shows the playback time. Select display type from the following:

- Elapsed playback time of the title, chapter, disc, track or file
- Remaining playback time of the title, chapter, disc, track or file

Mode/Play Mode

DVD **CD** **VIDEO** **MUSIC** **PHOTO** : Shows current playback mode. You can select playback mode from the following:

CD

- Normal: Normal playback.
- Shuffle: Random playback without repetition.
- Random: Random playback with repetition.

DVD

- Normal
- Shuffle CH (chapter)
- Shuffle TT (title)
- Shuffle All
- Random CH (chapter)
- Random TT (title)
- Random All

VIDEO MUSIC PHOTO

- Normal
- Shuffle F (folder)
- Random F (folder)

Audio **BD** **DVD** **VIDEO** : Shows audio language/signal of a Blu-ray Disc/DVD currently selected. You can select the desired type of audio.

Angle **BD** **DVD** : Shows the currently-selected angle number. If the video is recorded with multiple angles, you can change the angle.

Subtitle **BD** **DVD** **VIDEO** : Shows the currently-selected subtitle language when the subtitle is provided.

Subtitle Style **BD** : Shows the currently-selected subtitle style. This function is available only for Video-file external subtitle. You can select the desired text style of subtitle.

Bitrate **BD** **DVD** **CD** **VIDEO** **MUSIC** : Shows bitrate of the audio/video signal.

Second Video **BD** : Turns the PIP on/off (p. 9).

Second Audio **BD** : Turns the secondary audio on/off (p. 9).

Ins Search

BD **DVD** **CD** **VIDEO** **MUSIC** : Skips 30 seconds.

Ins Replay

BD **DVD** **CD** **VIDEO** **MUSIC** : Replays the content from 10 seconds before.

CC Select

BD **DVD** **VIDEO** : Sets the displayed closed caption.

Slide Show PHOTO :

Shows slide show speed. You can select the slide show speed from Slow/Medium/Fast.

Transition **PHOTO** : Shows how photo appears on the screen. You can select the transition type.

■ Status menu

This shows various settings, such as subtitles, angle settings and the title/chapter/track number currently played back. To display status menu, press **STATUS**. Status menu contains following menus.

BD DVD VIDEO

Example: Icons when playing a Blu-ray Disc

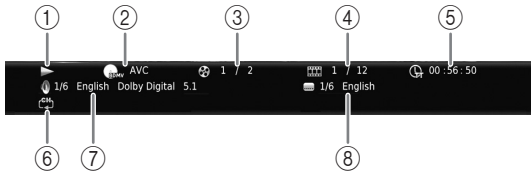

- ① **(Playback status)**
- ② **(Disc type/video file icon)**
- ③ **(Title number being played):** You can jump to specified title with **SEARCH** button (p. 9).
- ④ **(Chapter number being played) **BD DVD** :** You can jump to specified chapter with **SEARCH** button (p. 9).
- ⑤ **(Track/file number being played) **VIDEO** :** You can jump to specified track with **SEARCH** button (p. 9).
- ⑤ **(Elapsed playback time):** You can jump to specified point with **SEARCH** button (p. 9).
- ⑥ **(Repeat mode):** Shows current repeat mode (p. 10).
- ⑦ **(Audio currently selected):** You can change the audio language or format with **AUDIO** button.
- ⑧ **(Subtitle currently selected):** You can change the subtitle language with **SUBTITLE** button.

DVD CD MUSIC

Example: Icons when playing a music file

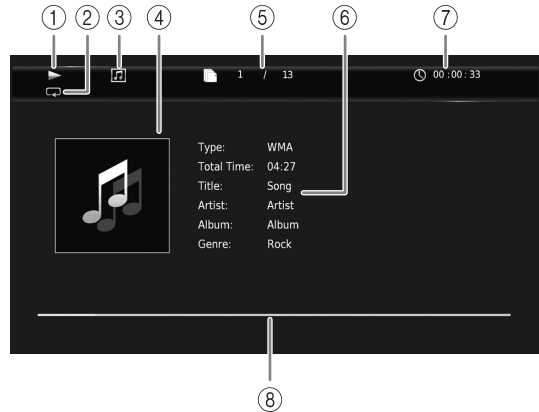

- ① **(Playback status)**
- ② **(Repeat mode):** Shows current repeat mode (p. 10).
- ③ **(Disc type/music file icon)**
- ④ **(Artwork) **MUSIC** :** Displays artwork if the file contains it.
- ⑤ **(Track/file number being played):** You can jump to specified track with **SEARCH** button (p. 9).
- ⑥ **(Information) **MUSIC** :** Displays music information if the file contains them.
- ⑦ **(Elapsed playback time):** You can jump to specified point with **SEARCH** button (p. 9).
- ⑧ **(Progress bar) **MUSIC** :** Shows progress status of current song.

PHOTO

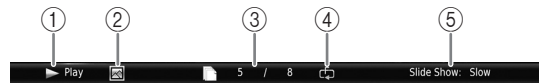

- ① **(Playback status)**
- ② **(Photo file icon)**
- ③ **(File number being displayed)**
- ④ **(Repeat mode):** Shows current repeat mode (p. 10).
- ⑤ **(Slide show speed)**

■ Program play **DVD** **CD**

This allows you to program playback order of audio disc tracks or DVD chapters.

Press **PROGRAM** during playback to display the PROGRAM window to program playback order.

You can program up to 15 tracks/chapters.

Example: Programming the playback order of CD tracks

- 1 Press **PROGRAM** during playback.

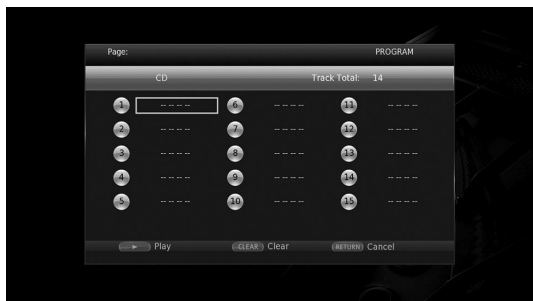

- 2 Press **ENTER** to program playback order. For audio disc, press **▲/▼** to select a desired track then press **ENTER**.

For DVD-Video disc, select a desired title (shown as TT) and chapter (shown as CH) instead of a track.

To clear a set track, select the track you want to clear, then press **CLEAR**.

Press **RETURN** to cancel the Program play.

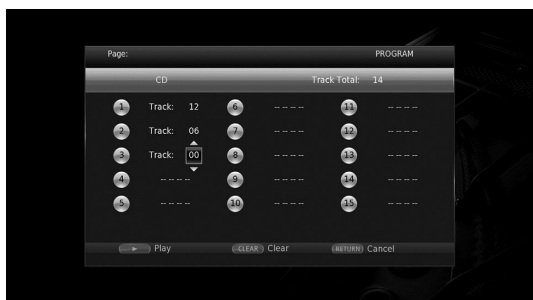

- 3 After programming is finished, press **▶** to set and start program playback.
- 4 To cancel program play, stop playback completely by pressing **■**.





■ Using Search

BD **DVD** **CD** **VIDEO** **MUSIC** **PHOTO**



This allows you to jump to the specified point during playback.

- 1 Press **SEARCH** during playback. Status bar appears.
- 2 Press **▲/▼/◀/▶** to select one of the item below, then press **ENTER**.

BD **DVD** :

- Title number (shown as )
- Chapter number (shown as )
- Elapsed title time (shown as )
- Elapsed chapter time (shown as )

CD :

- Track number (shown as )
- Elapsed track time (shown as )
- Elapsed disc time (shown as )

VIDEO **MUSIC** :





- File number (shown as )
- Chapter number (shown as )
- Elapsed file time (shown as )

PHOTO :

- File number (shown as )

- 3 Press **▲/▼** or number buttons to set/adjust the value of the focused item, and press **ENTER** to jump to the specified point.
- 4 To close the status bar, press **STATUS**.

■ Enjoying BONUSVIEW™ and BD-Live™

This Player supports BONUSVIEW (p. 48) (BD-ROM Profile 1 Version 1.1) and BD-Live (p. 48) (BD-ROM Profile 2) playback functions.



Note

- Functions and playback method vary depending on the disc. See the guidance on the disc or the supplied user's manual.

■ Using Picture in Picture function (secondary audio/video playback)

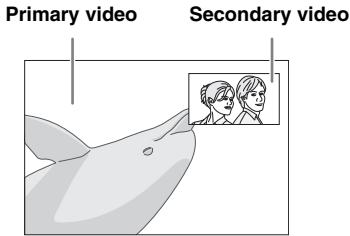
BD-Video that includes secondary audio and video compatible with Picture in Picture can be played back with secondary audio and video simultaneously as a small video in the corner.



While PIP Mark () or Secondary Audio Mark () is displayed, press PIP to turn the Picture in Picture function on/off.

Notes

- To listen to secondary audio, make sure that the Audio Output setting (Coaxial / Optical or HDMI) is set to PCM or Reencode (p. 40).
- Depending on the disc, to listen to secondary audio, you may need to set secondary audio to on from the top menu of the disc (p. 8).
- The secondary audio and video for Picture in Picture may automatically play back and be removed depending on the content. Also, playable areas may be restricted.

■ Using the feature of BD-Live™

1. Set the Network setting (p. 37).

2. Connect the USB memory device to this Player (p. 17).

BD-Live data is saved in a USB memory device connected to this Player. To enjoy these functions, connect a USB memory device supporting USB 2.0 High Speed (480 Mbit/s) to one of the USB connectors (front/rear) of this Player to use the USB memory device as Local Storage.

- Local Storage is used as an auxiliary memory when Blu-ray Disc is played back.
- Use a USB memory device with at least 2GB of free space.
- BUDA folder is created automatically in the USB memory device when necessary.
- If there is insufficient storage space, the data will not be copied/downloaded. Delete unneeded data or use a new USB memory device.
- Some time may be required for the data to load (read/write).

Notes

- Yamaha cannot guarantee that all brands' USB memory devices will operate with this Player.
- Do not use a USB extension cable when connecting a USB memory device to the USB connector of the Player. Using a USB extension cable may prevent the Player from performing correctly.

3. Play back the disc.

4. Run BD-Live according to the instructions on the disc.



Notes

- Do not remove the USB memory device or disconnect unplug the power cable during BD-Live operations.
- Regarding playback method of BD-Live contents, etc., perform the operations in accordance with the instructions in the Blu-ray Disc manual.
- To enjoy BD-Live functions, perform the network connection (p. 15) and Network settings (p. 37).
- Refer to “BD-Live Connection” (p. 37) regarding the setup to restrict access to BD-Live contents.
- The time required to download the provided programs into the USB memory device connected to this Player varies depending on the internet connection speeds and the data volume of the programs.
- BD-Live programs provided through the internet may not be able to display the connection depending on the status (upgrading) of the provider. In such cases, take out the disc and try again.
- If the BD-Live screen does not appear for a while after you select the BD-Live function in the Blu-ray Disc menu, the USB memory device may not have enough free space. In such cases, eject the disc from the Player, and then erase the data in the USB memory device using the “Format” menu in the “Local Storage” (p. 35).

SETUP menu

The SETUP menu enables various audio/visual settings and adjustments for functions using the remote control unit.

Menu/Submenu	Item	Function	Page	
 General Setting	System			
	Auto Power Standby	Sets the power-saving function to on/off.	35	
	HDMI Control	Sets this Player to receive control signal from the remote control of your TV/AV receiver.	35	
	Load Default	Resets all settings to the default setting except Security setting.	35	
	Upgrade	Performs upgrade of this Player.	35	
	Upgrade Notification	Selects whether to display the message on the screen when this Player detects newer software over the Internet.	35	
	3D Playback Message	Displays a warning message concerning 3D video playback when this Player is turned on.	35	
	Local Storage	Displays the free space of USB memory device connected to this Player, or formats the "BUDA" folder in the USB memory device.	35	
	Easy Setup	Sets language, resolution, screen aspect ratio.	35	
	Software License	Displays the software license information.	35	
	Language			
	OSD	Selects the language for On Screen Display.	36	
	Menu	Prioritizes the language for disc menu.	36	
	Audio	Prioritizes the language for audio.	36	
	Subtitle	Prioritizes the language for subtitle.	36	
	Playback			
	Disc Auto Playback	Sets this Player to start disc playback automatically.	36	
	Angle Mark	Sets to display the Angle Mark when Blu-ray Disc/DVD with multiple angles is played back.	36	
	PIP Mark	Sets to display the PIP Mark when Blu-ray Disc/DVD with Picture in Picture is played back.	36	
	Secondary Audio Mark	Sets to display the Secondary Audio Mark when Blu-ray Disc/DVD with secondary audio is played back.	36	
	Last Memory	Sets this Player to remember the last playback position of a disc (Blu-ray or DVD video) when it is set to standby mode or the disc tray is opened.	36	
	VUDU	Deactivates this Player from VUDU service.	36	
	Security			
	Change Password	Changes password for Parental Control and Country Code.	36	
	Parental Control	Sets the Parental Control depending on the disc content.	36	
	Country Code	Sets your Country Code.	36	
	Network			
	Connection setting	Sets a network connection method.	37	
	Information	Displays network information screen.	37	
	Connection Test	Performs the network connection test.	37	
	IP Setting	Sets the IP setting to Auto/Manual.	37	
	Proxy Setting	Sets the proxy setting.	37	
	Network Control	Selects whether this Player can be controlled from AV CONTROLLER.	37	
	Network Standby	Selects whether this Player can be turned on from other network devices.	37	
DMC Control	Selects whether to allow DLNA-compatible Digital Media Controller (DMC) (p. 16) to control this Player.	37		
BD-Live Connection	Sets the BD-Live connection to Permitted/Partial Permitted/Prohibited.	37		

Menu/Submenu	Item	Function	Page			
 <p>Display Setting</p>	TV	3D Output	Selects 3D or 2D videos.	38		
		TV Screen	Sets the screen aspect ratio of the connected TV, and adjust the video output.	38		
		4K Upscaling	Enables/disables 4K upscaling for HDMI video output.	38		
		HDMI Resolution	Selects the HDMI video output resolution.	38		
		TV System	Selects the TV System from NTSC/PAL/Multi.	38		
		Color Space	Selects Color Space from YCbCr 4:4:4/YCbCr 4:2:2/Full RGB/RGB.	38		
		HDMI Deep Color	Selects HDMI Deep Color from 30 bits/36 bits/Off.	38		
		HDMI 1080p 24Hz	Sets HDMI 1080p 24Hz to auto/off.	39		
	Video Process	Noise Reduction	Sets the level of Noise Reduction.	39		
		De-interlacing Mode	Sets how to detect the video signal.	39		
	Screen Saver	Time	Sets the time to activate the screen saver (slide show).	39		
		SlideShow order	Enables/disables the shuffle function for the screen saver (slide show).	39		
		Transition	Selects the transition type for the screen saver (slide show).	39		
	Closed Caption	CC Attribute	Sets the appearance of closed captions.	39		
		Font color Font size Font style Font opacity Font edge Font edge color BG color BG opacity Window color Window opacity	Customize the font, background and window used for closed captions when CC Attribute is set to Custom.	39		
		CD Mode	HDMI	Selects whether to restrict HDMI output during the CD mode.	40	
			Audio Output	Coaxial / Optical	Selects the output mode of COAXIAL jack/OPTICAL terminal from Bitstream/PCM/Reencode/Off.	40
				HDMI	Selects the output mode of HDMI terminal from Bitstream/PCM/Reencode/Off.	40
				Downsampling	Selects the digital audio signal down sampling frequency from 48K/96K/192K.	40
DRC				Sets the DRC (Dynamic Range Compression).	40	
SACD/DSD File Output	Output Method		Selects output priority for playing back SA-CDs and DSD files.	40		
	SACD Area	Selects whether to play back 2-channel or multi-channel content when the SA-CD contains the both types of contents.	40			
Speaker Setting	2ch Downmix	Sets the audio output from AUDIO OUT L/R jack.	40			
Post Process	UpMix	Multi-channelizes the 2-channel audio signal.	40			
 <p>System Information</p>		Displays software version and MAC address (p. 49).	40			

■ Example of SETUP menu operation

You need to call up the SETUP menu screen to perform settings for this Player. The following is the explanation for basic operations of the SETUP menu.

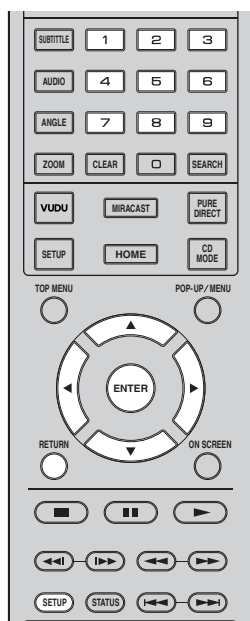

Example: Setting Disc Auto Playback

Note

- Some items cannot be set during playback. In this case, press  to stop playback completely before setting.

1. Display the SETUP menu screen.

Press **SETUP** to display the SETUP menu screen. Press **◀/▶** to select General Setting, then press **ENTER** or **▼**.

2. Select a Submenu.

Press **▲/▼** to select Playback, then press **ENTER** or cursor **▶**.

3. Select a menu item.

Press **▲/▼** to select Disc Auto Playback, then press **ENTER** or cursor **▶**.

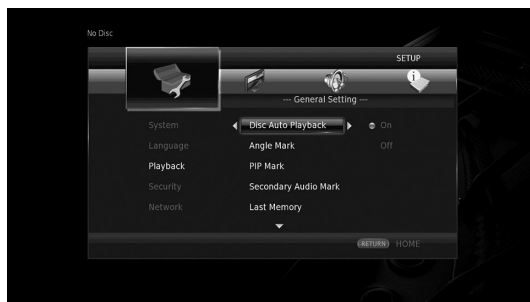

4. Select a desired setting.

Press **▲/▼** to select On or Off, then press **ENTER**.

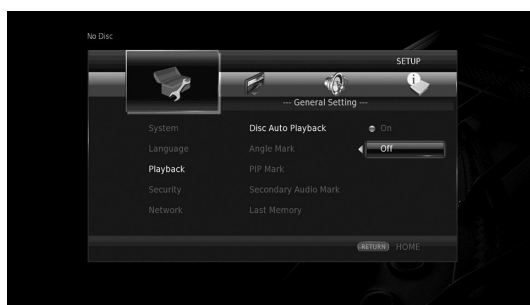

Hint

- You need to use the number buttons to enter numbers (such as password) for some menu items.

5. Exit the menu screen.

Press **◀** to return to the previous menu.

■ General Setting



The default settings are marked with “*”.

System

Auto Power Standby

Sets the power-saving function to on/off. When set to on, this Player will turn to standby mode after 20 minutes from the last operation without any playback.

Hint

- Before this Player turns to standby mode, the screen saver (p. 39) will activate.

On*, Off

HDMI Control

You can set the Player to receive control signal from a TV/AV receiver compatible with the HDMI Control function via an HDMI cable (p. 12).

On, Off*

Using HDMI Control function

Using the HDMI Control function, you can interactively operate this Player with your TV (HDMI Control function supported).

When you connect this Player to the TV compatible with the HDMI Control function using an HDMI cable and set HDMI Control in the SETUP menu to on (p. 35), you can perform the function listed below.

- Automatic input select function
When you start playback of this Player, the input selector of the TV (and an AV receiver if this Player is connected to the TV via the AV receiver) is switched to this Player automatically. TV Power is turned on automatically depending on the TV.
- Automatic power off function
When you turn off the TV while this Player is in stop mode and the SETUP menu screen is not displayed, the power of this Player is also turned off automatically.

Notes

- HDMI Control function may not work properly depending on the TV.
- Functions other than ones shown above may work depending on the TV or AV receiver.
- In order to make the HDMI Control function available, set up settings for the HDMI Control function on ALL components (this Player, TV, and AV receiver). Certain operation may also be required.
- Each function may be set independently to activate/deactivate depending on the TV.
- Refer to the operation manuals supplied with the TV and/or AV receiver for details regarding setup.
- When set to on, power consumption during standby mode increases due to HDMI Control function.

Load Default

You can reset all settings of this Player to default setting except Security setting (p. 36). For details on default settings, see pages 32-40.

Upgrade

You can upgrade the software manually from USB Storage or Network. For details on software upgrade, refer to “Software upgrade” (p. 43).

Upgrade Notification

You can select whether to display the message on the screen when this Player detects newer software over the Internet.

On*, Off

3D Playback Message

You can turn on or off a warning message concerning 3D video playback that appears on the TV when this Player is turned on.

On*, Off

Local Storage

You can check the free space of USB memory device connected to this Player, or format (empty) the “BUDA” folder in the USB memory device connected to this Player by selecting Format.

Hint

- To enjoy the BD-Live feature (p. 31), you need to connect a USB memory device (with at least 2GB of free space) to one of the USB connectors (front/rear) of this Player to use the USB memory device as Local Storage.

Easy Setup

You can perform Easy Setup (p. 19).

Software License

You can view the information about third party software license.

By using this product, you will be deemed to have accepted the terms and conditions.

Language

OSD

You can select the language for On Screen Display which is the messages or menu displayed on the screen such as SETUP menu.

English, Français, Español, Deutsch, Italiano, Svenska, Nederlandse, Polski, Русский, 中文

Menu

You can prioritize the language for disc menu.

English, Français, 中文, Español, Deutsch, Italiano, Nederlandse, Portuguese, Danish, Svenska, Finnish, Norwegian, Polski, Русский, Korean, Japanese, More

Audio

You can prioritize the audio language for Blu-ray Disc/DVD playback. For details on setting items, see “Menu” (p. 36).

Subtitle

You can prioritize the language for Subtitle.

English, Français, 中文, Español, Deutsch, Italiano, Nederlandse, Portuguese, Danish, Svenska, Finnish, Norwegian, Polski, Русский, Korean, Japanese, More, Off

(The default settings in [Language] differ depending on your model.)

Playback

Disc Auto Playback

You can set Disc Auto Playback to on/off. When set to on, a disc will play back automatically after loading.

On*, Off

Angle Mark

You can set to display the Angle Mark () when Blu-ray Disc/DVD with multiple angles is played back.

On*, Off

PIP Mark

You can set to display the PIP Mark () when Blu-ray Disc with picture in picture (p. 31) is played back.

On*, Off

Secondary Audio Mark

You can set to display the Secondary Audio Mark () when Blu-ray Disc with secondary audio is played back.

On*, Off

Last Memory

You can set whether this Player remembers the last playback position of a disc (Blu-ray or DVD video) when it is set to standby mode or the disc tray is opened.

On*, Off

Note

- Some discs are not compatible with this function.

VUDU

You can deactivate this Player from VUDU service (p. 23).

Security

Change Password

You can set the password for changing the Parental Control Level and Country Code. Refer to “Parental Control” (p. 36) and “Country Code” (p. 36).

Notes

- The default password is 0000.
- If you forget the password, refer to “Troubleshooting” (p. 44) and set all the Security settings to their default settings.

Parental Control

In some Blu-ray Discs/DVDs, a control level for disc viewing is set depending on the age of the viewer. You can set the Parental Control shown on the screen depending on the disc content.

The password (see “Change Password” on p. 36) needs to be entered before the Parental Control Levels is set. After you set the Parental Control, when you play back a disc with level higher than current Parental Control Level, or you want to change the Parental Control Level, a dialog box will pop up to ask you to enter the password.

Off*, 1–8

Country Code

You can set the Country Code you live in. The password (see “Change Password” on p. 36) needs to be entered before the Country Code is set. This setting may be used for rating of Parental Control and disc playback.

Network

Connection setting

You can select a network connection method.

- Wired*** Connects the network using Ethernet.
- Wireless** Connects the network using a wireless LAN. You can select settings for a wireless LAN connection. Follow the on-screen instructions to proceed.

Scan

Searches for an access point. You can connect the access point that is found.

Manual

You can manually set information for an access point.

Auto

If your access point supports the WPS (Wi-Fi Protected Setup) function, you can use the auto setup method to connect this Player to the access point without entering information manually. Select PBC (Push Button Configuration) or PIN code method.

Information

You can display network information screen. On this screen, you can view the information of Interface (Ethernet), Address Type, IP Address, Subnet Mask, Default Gateway, and DNS.

Connection Test

You can perform an internet connection test. If the test is failed, please check "IP Setting" (p. 37) and perform the test again.

IP Setting

You can configure the network settings.

- Auto*** Select to automatically configure the network settings of this Player with the DHCP server.
- Manual** Select to configure the network settings (IP Address, Subnet Mask, Default Gateway, and DNS) manually.

Hints

- **Numeric keys** Enters characters.
- **◀/▶** Moves the highlight.
- **CLEAR** Deletes a character.
- **ENTER** Saves the settings and exits from the menu.

Proxy Setting

You can set Proxy Setting. Set to Disable for normal use. Set to Enable to set the proxy setting.

- Disable*** Sets proxy server to disable. Select this item when proxy server is not used.
- Enable** Enables proxy host and proxy port setting.
- Proxy Host** Sets proxy host.
- Proxy Port** Sets proxy port.

Network Control

Selects whether this Player can be controlled from AV CONTROLLER. When On with filter is selected, you can specify the MAC addresses of the mobile devices (such as smartphones and tablet) that will be permitted access to this Player.

On*, On with filter, Off

Network Standby

You can select whether this Player can be turned on from other network devices such as "AV CONTROLLER" (p. 27).

On, Off*

Note

- This setting is available only when Network Control is enabled.

DMC Control

You can select whether to allow DLNA-compatible Digital Media Controller (DMC) (p. 16) to control this Player.

Enable*, Disable

BD-Live Connection

You can set access restriction to BD-Live contents.

- Permitted** Allows all BD-Live discs to connect the network.
- Partial Permitted*** Allows only discs with owner certification.
- Prohibited** Prohibits all BD-Live discs to connect the network.

■ Display Setting



The default settings are marked with “*”.

TV

3D Output

You can select 3D or 2D video output from this Player.

Auto* This Player automatically selects 3D or 2D videos.

Off This Player always selects 2D videos.

Note

- Even if you set “3D Output” to “Auto” and play back a Blu-ray 3D Disc, this Player selects 2D images depending on the setting of TV, etc.

TV Screen

You can set the screen aspect ratio of the connected TV, and adjust the video output.

If you switch your TV (i.e. because you have bought a new one) and the screen aspect ratio of the connected TV changes, you will have to change the TV Screen setting.

16:9 Full Select this when this Player is connected to a TV with a 16:9 screen. When a 4:3 aspect ratio video is played back, the video is displayed as shown below.

16:9 Normal* Select this when this Player is connected to a TV with a 16:9 screen. When a 4:3 aspect ratio video is played back, the video is displayed as shown below.

4:3 Pan Scan Select this when this Player is connected to a TV with a 4:3 screen. When a 16:9 aspect ratio video is played back, the video is displayed as shown below.

4:3 Letter Box Select this when this Player is connected to a TV with a 4:3 screen. When a 16:9 aspect ratio video is played back, the video is displayed as shown below.

Original image size	On 16:9 (wide screen) TV	
	16:9 Full	16:9 Normal
<p>4:3</p>		

Original image size	On 4:3 TV	
	4:3 Pan Scan	4:3 Letter Box
<p>16:9</p>		

4K Upscaling

Enables/disables 4K upscaling for HDMI video output. When set to on, you can set “HDMI Resolution” to “4K”.

On*, Off.

HDMI Resolution

You can select the HDMI video output resolution. For more details on output formats, refer to “Video output formats” (p. 41).

When set to Auto, resolution is set to the maximum resolution according to the connected TV.

When set to Disc Native, the original resolution and video frequency, recorded in the Blu-ray Disc or DVD that is played back, are used. You can use a video up-converter function of an external device.

When other than a Blu-ray Disc or DVD is played back, the resolution and video frequency will work as Auto. If a Blu-ray Disc or DVD whose resolution and video frequency are not compatible with the connected TV, no image will be output. In this case, stop playback, and select an option other than Disc Native.

Auto*, Disc Native, 4K, 480i/576i, 480p/576p, 720p, 1080i, 1080p

Notes

- To output HD audio (Dolby TrueHD or DTS-HD Master Audio) from HDMI terminal, set HDMI Resolution to Auto or more than 720p.
- 4K is available only when 4K Upscaling is set to On.
- Auto is automatically selected when 4K Upscaling is set to Off while HDMI Resolution is set to 4K.

TV System

You can select TV System from PAL, NTSC and Multi. Set the same TV System as your TV set. For more details on output formats, refer to “Video output formats” (p. 41).

NTSC, PAL, Multi

(The default setting differs depending on your model.)

Color Space

You can select the Color Space (p. 48) output from HDMI. This function is available when this Player is connected with an HDMI cable.

YCbCr 4:4:4* Sets Color Space to YCbCr 4:4:4.

YCbCr 4:2:2 Sets Color Space to YCbCr 4:2:2.

Full RGB When RGB is set and white and black on the screen are too faint, select this item. This setting is effective when a connected component supports RGB 0–255 range.

RGB Outputs video signal at normal signal range.

Note

- This function is only available on TVs that support this function.

HDMI Deep Color

When your TV and/or AV receiver is compatible with Deep Color (p. 48), set this item according to your TV/AV receiver. This function is available when this Player is connected with an HDMI cable.

30 bits, 36 bits, Off*

HDMI 1080p 24Hz

This outputs the BD-Video encoded in 24Hz frame rate in HDMI 1080p 24Hz. Smoother video playback may be available with this function. This function is available when your TV/AV receiver support this function. For more details on output formats, refer to “Video output formats” (p. 41).

Auto*, Off

Note

- This setting is disabled when output resolution is other than 1080p.

Video Process

Noise Reduction

You can set the Noise Reduction to a level of 0 to 3. 0 is off, and 3 is the maximum level.

0, 1, 2*, 3

De-interlacing Mode

You can select how to detect the video signal. Set to Auto for normal use. When horizontal stripping noise appears on the screen, set this to Film/Video to remove the noise.

Auto*, Film, Video

Screen Saver

You can display the screen saver when you do not operate this Player for the specified time. You can select the built-in images or photo slide show.

Hints

- To use the slide show as the screen saver, create the “autopict” folder under the root directory of the USB memory device, put at 3 or more photo files (JPEG, GIF and PNG format files) into the folder, and connect the USB memory device to this Player.
- “SlideShow order” and “Transition” works when the slide show is used as the screen saver. These settings are synchronized with the photo slide show settings in the On Screen menu (p. 28).

Time

You can set the amount of time (minutes) to activate the screen saver. If you do not operate this Player for the specified time, the unit will automatically activate the screen saver.

1, 5*, 10

SlideShow order

You can enable/disable the shuffle function for the screen saver (slide show).

Normal* The photos are displayed in normal order.

Shuffle The photos are displayed in random order.

Transition

You can select the transition type for the screen saver (slide show).

None*, Wipe left, Wipe right, Wipe up, Wipe down, Box in, Box out, Blending, Dissolve, Interlace H, Interlace V, Split in H, Split in V, Split out H, Split out V

Closed Caption

CC Attribute

You can set the appearance of closed captions. When Auto is selected, digital closed captions will be displayed in default settings. When Custom is selected, you can customize the appearance of closed captions (Font color, Font size, etc.) manually.

Auto, Custom

Font color, Font size, Font style, Font opacity, Font edge, Font edge color, BG color, BG opacity, Window color, Window opacity

Customize the font, background and window used for closed captions when CC Attribute is set to Custom.

■ Audio Setting



The default settings are marked with “*”.

CD Mode

HDMI

You can select whether to restrict HDMI output during the CD mode (p. 24).

Off Disables all the HDMI circuitries during the CD mode.

Audio Only* Disables HDMI video output (the black screen is displayed) and outputs audio only from the HDMI jack during the CD mode.

Audio Output

Coaxial / Optical

You can select the output mode of COAXIAL jack and OPTICAL terminal. For more details on output formats, refer to “Audio output formats” (p. 42).

Bitstream Outputs digital signal without any processing. Secondary Audio is not output.

PCM Outputs 2-channel PCM.

Reencode* Outputs Bitstream with Secondary Audio.

Off Mutes sound.

HDMI

You can select the output mode of HDMI terminal. For details on setting items, see “Coaxial / Optical” (p. 40). For more details on output formats, refer to “Audio output formats” (p. 42).

Bitstream*, PCM, Reencode, Off

Note

- To output HD audio (Dolby TrueHD or DTS-HD Master Audio) from HDMI terminal, set HDMI Resolution to Auto or more than 720p (p. 38).

Downsampling

You can select digital audio signal down-sample frequency. This function is effective for the audio signal output from the COAXIAL jack/OPTICAL terminal.

48K* The highest sampling rate of digital PCM output is 48 kHz.

96K The highest sampling rate of digital PCM output is 96 kHz.

192K The highest sampling rate of digital PCM output is 192 kHz.

DRC

You can set the DRC (Dynamic Range Compression) (p. 48) to on/off/Auto. When set to Auto, DRC is automatically turned on for a source with DRC information in Dolby TrueHD format. DRC makes the strong sound such as pliosive sound lower, and conversations more audible. It is useful when you watch movies in the night.

Off, On, Auto*

SACD/DSD File Output

Output Method

You can select the audio output format and output jacks used for playing back SA-CDs and DSD files.

DSD (HDMI)* DSD signals are output from the HDMI jack when an SA-CD or a DSD file is played back. (The analog output is muted.)

PCM (HDMI & A.out) PCM signals are output from the HDMI jack and AUDIO OUT jacks. (Audio signals output from the AUDIO OUT jacks are down mixed to 2-channel sounds.)

SACD Area

You can select whether to play back 2-channel (stereo) or multi-channel content when the SA-CD contains the both types of contents.

Multi*, Stereo

Speaker Setting

2ch Downmix

You can select down mix method to analog 2-ch from Stereo or Lt/Rt.

Stereo* Changes channel output to stereo, which only delivers sound from the two front speakers.

Lt/Rt Select this item if this unit is connected to a Dolby Pro Logic decoder. Sound from rear speakers is mixed to the 2-ch stereo sound.

Post Process

UpMix

You can multi-channelize the 2-channel audio signal. To multi-channelize, select DTS NEO:6, then select Cinema or Music mode.

Off*, DTS NEO:6

■ System Information



Software version and MAC address (p. 49) are displayed.

Video/audio output formats

■ Video output formats

When TV System is set to NTSC

Contents	HDMI Resolution (p. 38)							
	Auto	Disc Native	4K (*3)	1080p	1080i	720p	480p/576p	480i/576i
BD-Video with 1080p/24Hz content	*1	1080p 24Hz	4K (2160p) 24Hz	1080p 24Hz/60Hz *4	1080i 60Hz	720p 60Hz	480p	480i
BD-Video without 1080p/24Hz content	*1	*2	4K (2160p) 30Hz	1080p 60Hz	1080i 60Hz	720p 60Hz	480p	480i
DVD-Video	*1	*2	4K (2160p) 30Hz	1080p 60Hz	1080i 60Hz	720p 60Hz	480p	480i
Others	*1	*1	4K (2160p) 30Hz	1080p 60Hz	1080i 60Hz	720p 60Hz	480p	480i

When TV System is set to PAL

Contents	HDMI Resolution (p. 38)							
	Auto	Disc Native	4K (*3)	1080p	1080i	720p	480p/576p	480i/576i
BD-Video with 1080p/24Hz content	*1	1080p 24Hz	4K (2160p) 24Hz	1080p 24Hz/50Hz *4	1080i 50Hz	720p 50Hz	576p	576i
BD-Video without 1080p/24Hz content	*1	*2	4K (2160p) 25Hz	1080p 50Hz	1080i 50Hz	720p 50Hz	576p	576i
DVD-Video	*1	*2	4K (2160p) 25Hz	1080p 50Hz	1080i 50Hz	720p 50Hz	576p	576i
Others	*1	*1	4K (2160p) 25Hz	1080p 50Hz	1080i 50Hz	720p 50Hz	576p	576i

*1 The maximum resolution supported by the TV connected to this Player

*2 The resolution and frequency of the source disc

*3 Available only when 4K Upscaling (p. 38) is set to On

*4 1080 p 24 Hz (when the TV supports 1080p 24 Hz and HDMI 1080p 24Hz (p. 39) is set to Auto) or 1080p 50/60Hz

When TV System is set to Multi

When TV System is set to Multi, video signals are output with the video system (NTSC/PAL) of the source. Refer to the tables above for details on the resolution/frequency for each video system.

Notes

- To watch videos with each resolution, it must be supported by the TV.
- Regardless of the frequency of content, video signals are output with 60 Hz when TV System (p. 38) is set to NTSC and output with 50 Hz when set to PAL.

■ Audio output formats

Source format	HDMI jack			DIGITAL OUT (COAXIAL / OPTICAL) jacks			AUDIO OUT jack
	Bitstream (*1)	PCM (*1)	Reencode (*1)	Bitstream (*1)	PCM (*1)	Reencode (*1)	
PCM 2ch	PCM 2ch	PCM 2ch	PCM 2ch *2	PCM 2ch	PCM 2ch	PCM 2ch *2	2ch
PCM 5.1ch	PCM 5.1ch	PCM 5.1ch	PCM 5.1ch *2	PCM 2ch	PCM 2ch	PCM 2ch *2	2ch
PCM 7.1ch	PCM 7.1ch	PCM 7.1ch	PCM 7.1ch *2	PCM 2ch	PCM 2ch	PCM 2ch *2	2ch
Dolby Digital	Dolby Digital	PCM up to 5.1ch	Dolby Digital	Dolby Digital	PCM 2ch	Dolby Digital	2ch
Dolby Digital Plus	Dolby Digital Plus	PCM up to 7.1ch	Dolby Digital Plus *2	Dolby Digital	PCM 2ch	Dolby Digital	2ch
Dolby TrueHD	Dolby TrueHD	PCM up to 7.1ch	Dolby TrueHD *2	Dolby Digital	PCM 2ch	Dolby Digital	2ch
DTS	DTS	PCM up to 5.1ch *3	DTS *4	DTS	PCM 2ch *3	DTS *4	2ch *3
DTS HD High Resolution	DTS-HD High Resolution	PCM up to 7.1ch *3	DTS-HD High Resolution *5	DTS	PCM 2ch *3	DTS *4	2ch *3
DTS-HD Master Audio	DTS-HD Master Audio	PCM up to 7.1ch *3	DTS-HD Master Audio *5	DTS	PCM 2ch *3	DTS *4	2ch *3

*1 Up to the Audio Output settings (p. 40)

*2 Output with Dolby Digital when secondary audio, button click sounds or effect sounds are included

*3 Does not output audio when USB memory device, DLNA or network service content is played back

*4 Does not reencode when USB memory device, DLNA or network service content is played back (output audio will be same format as Bitstream)

*5 Output with DTS when secondary audio, button click sounds or effect sounds are included. However, the source will not be reencoded when USB memory device, DLNA or network service content is played back (output audio will be same format as Bitstream)

Audio output format for SA-CDs/DSD files

SACD/DSD File Output settings (p. 40)		HDMI jack	DIGITAL OUT (COAXIAL / OPTICAL) jacks	AUDIO OUT jack
Output Method	SACD Area			
DSD (HDMI)	Multi	DSD up to 5.1ch	No output	No output
	Stereo	DSD 2ch	No output	No output
PCM (HDMI & A.out)	Multi	PCM up to 5.1 ch	No output	2ch
	Stereo	PCM 2 ch	No output	2ch

Software upgrade

New software that provides additional features or product improvements will be released as needed. We recommend upgrading the software of this Player to the latest version periodically.

To check for the availability of a software upgrade, visit <http://download.yamaha.com/>

Note

- Do not remove the USB memory device, set this Player to standby mode or unplug the power cable/network cable while the software upgrade is being performed.

■ Upgrading the software

1. Prepare for the software upgrade.

When you upgrade the software from USB Storage:

- ① Save the upgrade file package to the appropriate folder on the USB memory device. For more details, refer to the procedure document attached with the upgrade file package.
- ② Connect the USB memory device.

When you upgrade the software from Network:

Confirm that this Player is connected to the network.

2. Select the upgrade method and start upgrade from SETUP menu.

- ① Press **SETUP** to display SETUP menu screen.
- ② Select General Setting → System → Upgrade.
- ③ Select the item which contains the upgrade file package from USB Storage/Network.

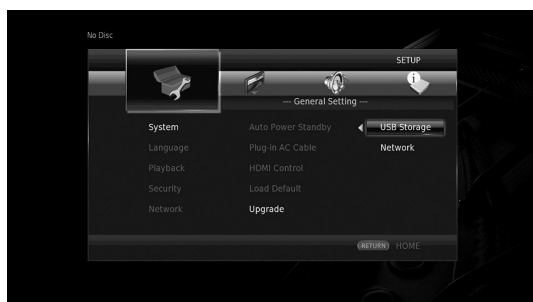

The system will search for upgrade file package.







Troubleshooting

Refer to the table below when this Player does not function properly. If the problem you are experiencing is not listed below or if the instruction below does not help, turn off this Player, disconnect the power cable, and contact the nearest authorized Yamaha dealer or service center.

■ Power

Problem	Possible causes and solutions
No power.	<ul style="list-style-type: none"> – Connect the AC power cable properly. – Press  on the front panel to turn on the power.
The Player power is turned off.	<ul style="list-style-type: none"> – This Player will be automatically turned off after 20 minutes of inactivity (no playback) when Auto Power Standby (p. 35) is set to on.





■ Basic operation

Problem	Possible causes and solutions
The remote control does not work.	<ul style="list-style-type: none"> – Use the remote control within its operating range (p. 11). – Replace the batteries (p. 11). – Check the ID settings for the main unit and the remote control. The remote control ID on the main unit may be changed after the main unit is reset. In this case, verify the remote control ID on the main unit, and set it again if needed (p. 11).
Buttons do not work.	<ul style="list-style-type: none"> – Turn on the TV connected to this Player and perform the initial settings (p. 19). – Press and hold  on the front panel for more than 5 seconds to reset this Player. – To completely reset this Player, unplug the power cable from the AC outlet for 30 seconds or more, plug the power cable to the AC outlet again, and then turn on this Player.
Password is forgotten.	<ul style="list-style-type: none"> – Press and hold , ,  and  on the front panel simultaneously when no disc is inserted and playback is stopped to set all the settings including Security settings (p. 36) of this Player to their default settings. After the power is turned off automatically, press  to turn on the power again.

■ Disc playback

Problem	Possible causes and solutions
The disc tray does not open or close.	<ul style="list-style-type: none"> – The disc tray is locked when any network service is selected. Press HOME to exit from the network service (p. 22). – The disc tray is locked when this Player is in the Miracast receiving mode. Press Miracast to exit from Miracast (p. 26).
The Player cannot play a disc.	<ul style="list-style-type: none"> – Take out the disc and clean it (p. 5). – Make sure that the disc is loaded properly (aligned in disc tray and label-side up) (p. 5). – Use a disc supported by the Player (p. 3). – Remove the disc and then check whether the Player supports the disc or not (p. 3). – Check the region code (p. 3). – Check whether the disc is defective by trying another disc. – The CD-R/RW, DVD+R/RW/R DL, and DVD-R/RW/R DL must be finalized (p. 3). – When this Player is in the CD-mode, discs other than music CDs and SA-CDs cannot be played (p. 24).
Video stops.	<ul style="list-style-type: none"> – The Player will stop if it senses shock or vibration.
The Player makes a snapping sound when starting playback or loading a disc.	<ul style="list-style-type: none"> – These sounds are not malfunctions of the Player but are normal operating conditions.
It takes time to start Blu-ray disc playback.	<ul style="list-style-type: none"> – This player searches for a USB memory device used as Local Storage for BD-Live feature (p. 31) when a Blu-ray disc is loaded. To reduce the waiting time, keep a USB memory device connected to the one of the USB connectors (front/rear) of this Player (p. 17).

Picture

Problem	Possible causes and solutions
No picture.	<ul style="list-style-type: none"> - Make sure that the cables are connected correctly (p. 12). - Make sure that the connected TV or the AV receiver is set to the correct input. - With no disc inserted, or playback stopped, press and hold  and  on the front panel simultaneously to set video resolution to the default value. If a picture is still not output, press and hold  on the front panel for approximately 5 seconds to switch NTSC/PAL. - When set to Disc Native, a signal that is not compatible with the connected TV is output. Change the setting to output a signal that is compatible with the connected TV (p. 38). - Make sure that the disc or file you are trying to play back is compatible with this Player (p. 3). - Disable the CD mode and Pure Direct mode (p. 24).
Screen freezes and operation buttons do not work.	<ul style="list-style-type: none"> - Press , then restart playback. - Turn off the power and turn on the power again. - Press and hold  on the front panel for more than 5 seconds to reset this Player.
Video is not output with the desired resolution.	<ul style="list-style-type: none"> - Set to the desired resolution (p. 38).
Wide-screen video appears vertically stretched, or black bands appear at the top and bottom of the screen. Or 4:3 video appears horizontally stretched.	<ul style="list-style-type: none"> - Change the aspect ratio of your TV (p. 38).
Square noise (mosaic) appears on the screen.	<ul style="list-style-type: none"> - Blocks in images may be visible in scenes with rapid movement due to the characteristics of digital image compression technology.

Sound

Problem	Possible causes and solutions
No sound, or sound is distorted.	<ul style="list-style-type: none"> - Check that the audio cable is connected correctly (p. 12). - Turn the volume of TV or AV receiver up. - There is no sound during still mode, fast forward, and fast reverse (p. 9). - Audio may not be output depending on the audio recording status, such as when audio other than an audio signal or non-standard audio is recorded for the audio content (p. 3). - Make sure that the disc or file you are trying to play back is compatible with this Player (p. 3). - If the sound is interrupted during playback in the CD mode, disable the CD mode (p. 24).
Left and right channels of audio are reversed, or sound comes out of only one side.	<ul style="list-style-type: none"> - Check the audio connection (p. 14).
Cannot hear the desired audio type and/or number of channels.	<ul style="list-style-type: none"> - Refer to Audio Output setting and "Audio output formats" (p. 40, p. 42).
Cannot hear the sound of PIP (secondary audio).	<ul style="list-style-type: none"> - Set Coaxial / Optical or HDMI to PCM/Reencode (p. 40). - To hear secondary audio, press 2ND AUDIO (p. 9). - Depending on the disc, you may need to set secondary audio on the top menu of the disc (p. 8).

■ Network

Problem	Possible causes and solutions
Cannot connect to the Internet.	<ul style="list-style-type: none"> - When connecting to the Internet by selecting Wired in Connection setting, connect the Network cable properly (p. 37). - Turn on the connected equipment, such as broadband router or modem. - Connect the broadband router and/or modem properly. - If Wireless is selected in Connection setting, and when you want to connect to the Internet using Ethernet, select Wired properly (p. 37). - Properly select Wireless in Connection setting when you want to connect to the Internet using a wireless LAN (p. 37).
Cannot download BD-Live contents.	<ul style="list-style-type: none"> - Verify that this Player can connect to the Internet normally. Refer to "Connection Test" (p. 37). - Connect USB memory device properly. Check that the USB memory device is connected to the USB connector of this Player (p. 17). - Check if the Blu-ray Disc supports BD-Live. - Connect the USB memory device formatted in FAT16, FAT32, or NTFS. - It is recommended to connect the USB memory device with at least 2 GB of free space. If there is not enough free space, format the USB memory device. (p. 35) - Refer to the supplied user's manual of the disc or consult the disc manufacturer.
Cannot detect the DLNA server.	<ul style="list-style-type: none"> - Verify that this Player can connect to the network normally. Refer to "Connection Test" (p. 37). - Turn on the connected equipment, such as broadband router or the server. - Confirm the Player and the server are connected to the same router (or access point). - Depending on the DLNA server, the Player may need to be permitted from the server. - Depending on the DLNA server, it needs to change a firewall setting.
Cannot play the file on the DLNA server.	<ul style="list-style-type: none"> - Make sure the file is playable (p. 3). - Check your DLNA server's setting. - The playback and operating quality may be affected by your home network condition.
Cannot connect to the Internet via Wireless LAN.	<ul style="list-style-type: none"> - Make sure that the wireless LAN router is turned on. - Depending on the surrounding environment, such as the wall material, radio wave receiving condition, or obstacles between the Player and the wireless LAN router, the communication distance may be shortened. Move the Player and the wireless LAN router closer to each other. - Devices that use a 2.4 GHz frequency band, such as a microwave, or wireless devices, may interrupt the communication. Move the Player away from such devices, or turn off such devices. - If the Internet connection using a wireless LAN is still not successful by the above solutions, try using Ethernet by selecting Wired in Connection setting (p. 37).
Wireless network is not found or distorted.	<ul style="list-style-type: none"> - Make sure that the wireless LAN router is turned on. - Move this Player closer to the router or change the orientation of this Player or the antenna of the wireless LAN router. - If the wireless connection cannot be configured using the WPS function, select another option (Scan or Manual) (p. 19). - Make sure that the wireless network is not disturbed by microwave ovens, digital cordless phones, or other neighboring Wi-Fi devices. - Microwave ovens, digital cordless phones or other wireless devices in your neighborhood might disturb the wireless network. Turn off these devices. - Make sure that the firewalls in your network allow access to the wireless connection of this Player. - If the wireless network does not work properly in your home, try the wired network connection.

■ Messages on the screen

- The following messages appear on the TV screen in case the disc you tried to play back is not appropriate or the operation is not correct.

Error message	Possible causes and solutions
Unsupported File	– The file is not supported with this Player. See “Types of discs/files that can be used with this Player” (p. 3).
Wrong region code!	– The disc is an incompatible region code. See “Region management information for Blu-ray Disc/DVD videos” (p. 3).
Network has FAILED.	– This Player cannot be connected to the network. Check connection (p. 15) and Network setting (p. 37).
Network is OK, proxy has FAILED.	– This Player cannot be connected to the proxy server. See “Proxy Setting” (p. 37).
BD-Live connection is prohibited in SETUP menu.	– BD-Live connection is prohibited. See “BD-Live Connection” (p. 37).
Upgrade has failed for some reason!	– Upgrade is failed. Check if the upgrade file is corrupted or unreadable.
IP Setting is not valid! Please reset...	– The IP Setting entered is not valid. Enter the correct information again.

Glossary

AVCHD

AVCHD is a new format (standard) for high definition video cameras that can be used to record and play high-resolution HD images.

BD-Live™

BD-Live is a Blu-ray Disc standard that utilizes a network connection, enabling this Player to go online to download promotional videos and other data.

BDMV

BDMV (Blu-ray Disc Movie) refers to one of the application formats used for BD-ROM which is one of the Blu-ray Disc specifications. BDMV is a recording format equivalent to DVD-Video of the DVD specification.

Blu-ray 3D™

Blu-ray 3D enables you to view full high definition 3D images.

BONUSVIEW™

BONUSVIEW compatible discs let you simultaneously enjoy video sub-channel for two screens, audio sub-channel and sub-titles. A small screen appears within the main screen during playback (Picture in Picture).

Closed Caption

Closed captions are kind of subtitle, and the difference between subtitles and captions is that subtitles are intended for hearing persons and captions are for the hearing impaired. Subtitles rarely show all of the audio. For example, captions show sound effects (e.g., “phone ringing” and “footsteps”), while subtitles do not. Before you select this setting, please ensure that the disc contains closed caption information.

Color Space

Color Space is a color range that can be represented. RGB is a color space based on the RGB color model (red, green and blue) and is typically used for PC monitors. YCbCr is a color space based on a luminance signal (Y) and two color difference signals (Cb and Cr).

Deep Color

Deep Color refers to the use of various color depths in displays, up from the 24-bit depths in previous versions of the HDMI specification. This extra bit depth allows HDTVs and other displays go from millions of colors to billions of colors and eliminate on-screen color banding for smooth tonal transitions and subtle gradations between colors. The increased contrast ratio can represent many times more shades of gray between black and white. Also Deep Color increases the number of available colors within the boundaries defined by the RGB or YCbCr color space.

DLNA

DLNA (Digital Living Network Alliance) provides easy sharing of digital media through network in the home, and you can enjoy digital contents stored on your DLNA-server-software-installed PC or other DLNA compatible device with your TV via this Player. To connect this Player to your DLNA servers, some settings for the DLNA server or device are required. For details, refer to your DLNA server software or DLNA device.

Dolby Digital

A sound system developed by Dolby Laboratories Inc. that gives movie theater ambience to audio output when the product is connected to a Dolby Digital processor or amplifier.

Dolby Digital Plus

A sound system developed as an extension to Dolby Digital. This audio coding technology supports 7.1 multi-channel surround sound.

Dolby TrueHD

Dolby TrueHD is a lossless coding technology that supports up to 8 channels of multi-channel surround sound for the next generation optical discs. The reproduced sound is true to the original source bit-for-bit.

DRC (Dynamic Range Control)

DRC lets you adjust the range between the loudest and softest sounds (dynamic range) for playback at average volume. Use this when it is hard to hear dialog, or during times when playback may disturb neighbors.

DTS

This is a digital sound system developed by DTS, Inc. for use in cinemas.

DTS-HD High Resolution Audio

DTS-HD High Resolution Audio is a new technology developed for the next generation high definition optical disc format.

DTS-HD Master Audio

DTS-HD Master Audio is a lossless audio compression technology developed for the next generation high definition optical disc format.

FLAC

FLAC (Free Lossless Audio Codec) is an open file format for lossless audio data compression. While inferior in compression rate to other lossy compressed audio formats, it can often provide higher audio quality.

HDMI

HDMI (High-Definition Multimedia Interface) is an interface that supports both video and audio on a single digital connection. The HDMI connection carries standard to high definition video signals and multi-channel audio signals to AV components such as HDMI equipped TVs, in digital form without degradation.

Letterbox (LB 4:3)

A screen size with black bars on the top and bottom of the image to allow viewing of wide-screen (16:9) material on a connected 4:3 TV.

Linear PCM Sound

Linear PCM is a signal recording format used for Audio CDs and on some DVD and Blu-ray Discs. The sound on Audio CDs is recorded at 44.1 kHz with 16 bits. (Sound is recorded between 48 kHz with 16 bits and 96 kHz with 24 bits on DVD discs and between 48 kHz with 16 bits and 192 kHz with 24 bits on Blu-ray Discs.)

Mac address

The Mac address is a unique value assigned to a network device for identification purposes.

Pan Scan (PS 4:3)

A screen size that cuts off the sides of the image to allow viewing of wide-screen (16:9) material on a connected 4:3 TV.

Subtitles

These are the lines of text appearing at the bottom of the screen which translate or transcribe the dialog. They are recorded on many DVDs and Blu-ray Discs.

x.v.Color

x.v.Color reproduces a greater range of color than before, showing almost all of the colors that the human eye can detect.

Specifications

■ General

Power supply

[U.K., Europe, Russia and Australia models]	AC 110–240 V, 50 Hz
[Asia, and Central and South America models]	AC 110–240 V, 50/60 Hz
[Other models]	AC 110–240 V, 60 Hz

Power consumption 19 W

Standby power consumption

HDMI Control Off, Network Standby Off	0.4 W
HDMI Control On, Network Standby Off	0.4 W
HDMI Control Off, Network Standby On	
Wired	2.5 W
Wireless	2.4 W
HDMI Control On, Network Standby On	
Wired	2.5 W
Wireless	2.4 W

Dimensions (W × H × D, including protrusions) 435 × 86 × 257 mm
(17-1/8 × 3-3/8 × 10-1/8 in)

Weight 2.7 kg (6.0 lbs.)

■ Audio performance

Audio output level (1 kHz, 0 dB)

Blu-ray Disc/DVD/CD-DA 2 ± 0.3 V

Signal to noise ratio

Blu-ray Disc/DVD/CD-DA 115 dB

Dynamic range

Blu-ray Disc/DVD 105 dB

CD-DA 100 dB

Harmonic distortion (1 kHz)

Blu-ray Disc/DVD/CD-DA 0.003%

Frequency Response

Blu-ray Disc/DVD 4 Hz to 22 kHz (48 kHz Sampling)

CD-DA 4 Hz to 44 kHz (96 kHz Sampling)

CD-DA 4 Hz to 20 kHz

■ Input/output

HDMI output Type A connector × 1
480i/576i/480p/576p/720p/1080i/1080p/1080p@24Hz/4K(2160p)@24Hz,
Deep Color, x.v. Color support

Digital output Optical × 1, Coaxial × 1

Analog audio output Mixed 2 ch × 1

USB Type A connector × 2

Wireless LAN Standard: IEEE 802.11 b/g/n

Frequency range: 2.4GHz band (Channels 1-11)

Other equipment Ethernet × 1

* The contents of this manual apply to the latest specifications as of the publishing date. To obtain the latest manual, access the Yamaha website then download the manual file.

■ Copyright

Note

- Audio-visual material may consist of copyrighted works which must not be recorded without the authority of the owner of the copyright. Refer to relevant laws in your country.



“Blu-ray Disc™”, “Blu-ray™”, “Blu-ray 3D™”, “BD-Live™”, “BONUSVIEW™”, and the logos are trademarks of the Blu-ray Disc Association.



DVD is a trademark of DVD Format/Logo Licensing Corporation.

■ DOLBY AUDIO

Manufactured under license from Dolby Laboratories. Dolby, Dolby Audio and the double-D symbol are trademarks of Dolby Laboratories.



For DTS patents, see <http://patents.dts.com>. Manufactured under license from DTS Licensing Limited. DTS, DTS-HD, the Symbol, & DTS and the Symbol together are registered trademarks, and DTS-HD Master Audio is a trademark of DTS, Inc. © DTS, Inc. All Rights Reserved.



“HDMI,” the “HDMI” logo and High-Definition Multimedia Interface are trademarks or registered trademarks of HDMI Licensing LLC in the United States and other countries.

x.v.Color™

“x.v.Color” and “x.v.Color” logo are trademarks of Sony Corporation.



“AVCHD” and the “AVCHD” logo are trademarks of Panasonic Corporation and Sony Corporation.

Continued to the next page. ➔



Java is a registered trademark of Oracle and/or its affiliates.



DLNA™ and DLNA CERTIFIED™ are trademarks or registered trademarks of Digital Living Network Alliance. All rights reserved. Unauthorized use is strictly prohibited.



The Wi-Fi CERTIFIED Logo is a certification mark of the Wi-Fi Alliance.

The Wi-Fi Protected Setup Identifier Mark is a mark of the Wi-Fi Alliance.

“Wi-Fi”, “Wi-Fi Protected Setup”, “Wi-Fi Direct” and “Miracast” are marks or registered marks of the Wi-Fi Alliance.

This product is licensed under the AVC patent portfolio license and VC-1 patent portfolio license for the personal and non-commercial use of a consumer to (i) encode video in compliance with the AVC Standard and VC-1 Standard (“AVC/VC-1 Video”) and/or (ii) decode AVC/VC-1 Video that was encoded by a consumer engaged in a personal and non-commercial activity and/or was obtained from a video provider licensed to provide AVC/VC-1 Video. No license is granted or shall be implied for any other use. Additional information may be obtained from MPEG LA, LLC. See <http://www.mpegla.com>.

This product is licensed under the MVC patent portfolio license for the personal use of a consumer or other uses in which it does not receive remuneration to (i) encode video in compliance with the MVC Standard (“MVC Video”) and/or (ii) decode MVC Video that was encoded by a consumer engaged in a personal activity and/or was obtained from a video provider licensed to provide MVC Video. No license is granted or shall be implied for any other use. Additional information may be obtained from MPEG LA, LLC. See <http://www.mpegla.com>

Windows Media Player is a registered trademark or trademark of Microsoft corporation in the United States and/or other countries

Copyright 2004-2012 Verance Corporation. Cinavia® is a Verance Corporation trademark. Protected by U.S. Patent 7,369,677 and worldwide patents issued and pending under license from Verance Corporation. All rights reserved.

Index

■ Numerics

2ch Downmix, SETUP menu	40
2ND AUDIO, remote control	9
3D Output, SETUP menu	38
3D Playback Message, SETUP menu	35

■ A

A/B, remote control	10
Angle Mark, SETUP menu	36
Angle, On Screen menu	28
ANGLE, remote control	8
Audio Output, SETUP menu	40
Audio Setting, SETUP menu	40
Audio, On Screen menu	28
AUDIO, remote control	8
Audio, SETUP menu	36
Auto Power Standby, SETUP menu	35
AV CONTROLLER	27

■ B

BD-Live	31
BD-Live Connection, SETUP menu	37
Bitrate, On Screen menu	28

■ C

CC Select, On Screen menu	28
CD Mode	24
Change Password, SETUP menu	36
Chapter, On Screen menu	28
CLEAR, remote control	9
Closed Caption, SETUP menu	39
Coaxial / Optical, SETUP menu	40
Color buttons, remote control	8
Color Space, SETUP menu	38
Connection Setting, SETUP menu	37
Connection Test, SETUP menu	37
Control buttons, remote control	9
Country Code, SETUP menu	36
Cursor buttons, remote control	8

■ D

De-interlacing Mode, SETUP menu	39
Digital Media Controller (DMC)	16
Disc Auto Playback, SETUP menu	36
Display Setting, SETUP menu	38
DLNA	16
Downsampling, SETUP menu	40
DRC, SETUP menu	40

■ E

Easy Setup, SETUP menu	35
ENTER, remote control	8

■ G

General Setting, SETUP menu	35
-----------------------------------	----

■ H

HDMI 1080p 24Hz, SETUP menu	39
HDMI Control function	35
HDMI Control, SETUP menu	35
HDMI Deep Color, SETUP menu	38

HDMI, SETUP menu	40
HOME, remote control	8

■ I

Information, SETUP menu	37
Ins Replay, On Screen menu	28
Ins Search, On Screen menu	28
IP Setting, SETUP menu	37

■ L

Language, SETUP menu	36
Last Memory, SETUP menu	36
Load Default, SETUP menu	35
Local Storage, SETUP menu	35

■ M

Menu, SETUP menu	36
Miracast	26
Mode/Play Mode, On Screen menu	28

■ N

Network Control, SETUP menu	37
Network, SETUP menu	37
Noise Reduction, SETUP menu	39
Number buttons, remote control	9

■ O

On Screen menu	28
ON SCREEN, remote control	9
OSD, SETUP menu	36

■ P

Parental Control, SETUP menu	36
PBC (Push Button Configuration)	37
Picture in Picture function	31
PIN code (WPS)	37
PIP Mark, SETUP menu	36
PIP, remote control	9
Playback, SETUP menu	36
POP UP/MENU, remote control	9
Post Process, SETUP menu	40
Program play	30
PROGRAM, remote control	9
Proxy Setting, SETUP menu	37
PURE DIRECT	9
Pure Direct	24

■ R

Remote control	8
REPEAT, remote control	10
RETURN, remote control	8

■ S

Search function	30
SEARCH, remote control	9
Second Audio, On Screen menu	28
Second Video, On Screen menu	28
Secondary Audio Mark, SETUP menu	36
Security, SETUP menu	36
SETUP menu	32
SETUP menu operation	34

SETUP, remote control	8, 9
SHUFFLE, remote control	9
Slide Show, On Screen menu	28
Software upgrade	43
Speaker Setting, SETUP menu	40
Status menu	29
STATUS, remote control	9
Subtitle Style, On Screen menu	28
Subtitle, On Screen menu	28
SUBTITLE, remote control	8
Subtitle, SETUP menu	36
System Information, SETUP menu	40
System, SETUP menu	35

■ T

Time, On Screen menu	28
Title, On Screen menu	28
TOP MENU, remote control	8
Track/File, On Screen menu	28
Transition, On Screen menu	28
TV Screen, SETUP menu	38
TV System, SETUP menu	38
TV, SETUP menu	38

■ U

Upgrade Notification	35
Upgrade of software	43
Upgrade, SETUP menu	35
UpMix, SETUP menu	40

■ V

Video Process, SETUP menu	39
VUDU	22

■ W

Wi-Fi Direct	25
WPS (Wi-Fi Protected Setup)	37

■ Z

ZOOM, remote control	8
----------------------------	---

Precaución: lea las indicaciones siguientes antes de utilizar este aparato.

- 1 Para asegurar el mejor rendimiento de este aparato, lea atentamente este manual. Y luego guárdelo en un lugar seguro para poder consultarlo en el futuro en caso de ser necesario.
- 2 Instale esta unidad en un lugar bien ventilado, fresco, seco y limpio, alejado de la luz directa del sol, fuentes de calor, vibración, polvo, humedad y/o frío. Para una adecuada ventilación, permita que el equipo tenga el siguiente espacio libre mínimo:
Superior: 10 cm
Posterior: 10 cm
Laterales: 10 cm
- 3 Coloque este aparato lejos de otros aparatos eléctricos, motores o transformadores, para evitar así los ruidos de zumbido.
- 4 No exponga este aparato a cambios bruscos de temperaturas, del frío al calor, ni lo coloque en lugares muy húmedos (una habitación con deshumidificador, por ejemplo), para impedir así que se forme condensación en su interior, lo que podría causar una descarga eléctrica, un incendio, daños en el aparato y/o lesiones a las personas.
- 5 Evite instalar este aparato en un lugar donde puedan caerle encima objetos extraños y/o donde quede expuesto al goteo o a la salpicadura de líquidos. Encima de este aparato no ponga:
 - Otros componentes, porque pueden causar daños y/o decoloración en la superficie de este aparato.
 - Objetos con fuego (velas, por ejemplo), porque pueden causar un incendio, daños en el aparato y/o lesiones a las personas.
 - Recipientes con líquidos, porque pueden caerse y derramar el líquido, causando descargas eléctricas al usuario y/o dañando el aparato.
- 6 No tape este aparato con un periódico, mantel, cortina, etc. para no impedir el escape del calor. Si aumenta la temperatura en el interior del aparato, esto puede causar un incendio, daños en el aparato y/o lesiones a las personas.
- 7 No enchufe este aparato a una toma de corriente hasta después de haber terminado todas las conexiones.
- 8 No ponga el aparato al revés. Podría recalentarse y posiblemente causar daños.
- 9 No utilice una fuerza excesiva con los conmutadores, los controles y/o los cables.
- 10 Cuando desconecte el cable de alimentación de la toma de corriente, sujete la clavija y tire de ella; no tire del propio cable.
- 11 No limpie este aparato con disolventes químicos porque podría estropear el acabado. Utilice un paño limpio y seco para limpiar el aparato.
- 12 Utilice solamente la tensión especificada en este aparato. Utilizar el aparato con una tensión superior a la especificada resulta peligroso y puede producir un incendio, daños en el aparato y/o lesiones a las personas. Yamaha no se hará responsable de ningún daño debido al uso de este aparato con una tensión diferente de la especificada.
- 13 Para impedir daños debidos a relámpagos, desconecte el cable de alimentación de la toma de corriente durante una tormenta eléctrica.
- 14 No intente modificar ni arreglar este aparato. Póngase en contacto con el personal de servicio Yamaha cualificado cuando necesite realizar alguna reparación. La caja no deberá abrirse nunca por ninguna razón.
- 15 Cuando no piense utilizar este aparato durante mucho tiempo (cuando se ausente de casa por vacaciones, por ejemplo) desconecte el cable de alimentación de la toma de corriente.
- 16 Asegúrese de leer la sección “Resolución de problemas” antes de dar por concluido que su aparato está averiado.
- 17 Antes de trasladar este aparato, pulse  para ponerlo en el modo de espera, y luego desconecte el cable de alimentación de CA de la toma de corriente.
- 18 La condensación se formará cuando cambie de repente la temperatura ambiental. Desconecte en este caso el cable de alimentación de la toma de corriente y no utilice el aparato.
- 19 El aparato se calentará cuando la utilice durante mucho tiempo. Desconecte en este caso la alimentación y luego no utilice el aparato para permitir que se enfríe.
- 20 Instale este aparato cerca de la toma de CA y donde se pueda alcanzar fácilmente la clavija de alimentación.
- 21 Las baterías no deberán exponerse a un calor excesivo como, por ejemplo, el que producen los rayos del sol, el fuego y similares.

No utilice esta unidad a menos de 22 cm de personas con marcapasos o implantes de desfibrilador.

Las ondas de radio pueden afectar a los dispositivos electromédicos. No utilice este aparato cerca de dispositivos médicos ni en el interior de instalaciones médicas.

Este aparato no se desconecta de la fuente de alimentación de CA si está conectada a una toma de corriente, aunque la propia aparato esté apagada con . A este estado se le llama modo de espera. En este estado, este aparato ha sido diseñada para que consuma una cantidad de corriente muy pequeña.

Si se utiliza el enchufe de conexión a la red o un acoplador del aparato como el dispositivo de desconexión, dicho dispositivo deberá permanecer operativo en todo momento.

ADVERTENCIA
PARA REDUCIR EL RIESGO DE INCENDIO O DESCARGA ELÉCTRICA, NO EXPONGA ESTE APARATO A LA LLUVIA NI A LA HUMEDAD.

SEGURIDAD CONTRA LA RADIACIÓN LÁSER

Este aparato utiliza rayos láser. Debido a la posibilidad de que se produzcan daños en los ojos, la extracción de la cubierta del aparato o las reparaciones solamente deberán ser realizadas por un técnico cualificado.

PELIGRO

Este aparato emite radiación láser visible cuando se abre. Evite la exposición directa a los rayos láser. Cuando se conecte este aparato a una toma de corriente no acerque sus ojos a la abertura de la bandeja del disco ni a otras aberturas para mirar al interior.

1. Introducción

Qué puede hacer con este reproductor	2
Amplia variedad de discos y formatos de archivo admitidos	2
Características de red mejoradas	2
Configuración y operaciones sencillas	2
Características de audio de calidad alta	2
Piezas incluidas	2
Información sobre discos y archivos	3
Tipos de discos/archivos que pueden utilizarse con este reproductor	3
Para cargar un disco	4
Precauciones con los discos	5
Aviso para ver imágenes de vídeo en 3D	5
Tecnología Cinavia	5
Controles y funciones	6
Panel delantero	6
Panel trasero	7
Mando a distancia	8

2. Conexiones

Conexiones de vídeo/audio	12
Conexión con un televisor a través de un receptor de A/V	13
Conexión directa con un televisor	13
Conexión con un televisor y un equipo de audio	14
Conexión de red	15
Conexión inalámbrica	15
Conexión con cable	15
Configuración de servidor DLNA	16
Conexión USB	17
Conexión del cable de alimentación	18

3. Reproducción

Ajustes iniciales	19
Configuración con la Configuración Sencilla	19
Configuración de conexión inalámbrica	19
Reproducción de vídeo/música/fotos	20
Reproducción de discos disponibles en el mercado	20
Reproducción de archivos de vídeo/música	20
Visualización de fotografías	21
Visualización de contenidos de VUDU	22
Uso del sonido de alta calidad	24
Uso de discos CD de música/ SA-CD con sonido de alta calidad (modo de CD) ...	24
Uso de música y películas con sonido de alta fidelidad puro (Pure Direct)	24
Uso de la reproducción DLNA de contenidos de dispositivos móviles a través de Wi-Fi Direct	25
Uso de imágenes y vídeos de teléfonos inteligentes en la pantalla del televisor (Miracast™)	26
Uso de este reproductor desde dispositivos móviles	27
Funciones avanzadas de reproducción	28
Menú en pantalla	28
Menú de estado	29
Programación de la reproducción	30
Uso de la búsqueda	30
Uso de BONUSVIEW™ y BD-Live™	30
Utilización de la función Imagen en Imagen (reproducción de audio/vídeo secundario)	31
Utilización de la función BD-Live™	31

4. Ajustes

Menú SETUP	32
Ejemplo de funcionamiento del menú SETUP	34
Configuración General	35
Configuración de pantalla	38

Configuración de audio	40
Sistema de Información	40
Vídeo/audio, formatos de salida	41
Vídeo, formatos de salida	41
Audio, formatos de salida	42
Actualización de software	43
Actualización del software	43

5. Información adicional

Resolución de problemas	44
Alimentación	44
Funcionamiento básico	44
Reproducción de disco	44
Imagen	45
Sonido	45
Red	46
Mensajes en pantalla	47
Glosario	48
Especificaciones	50
Información general	50
Rendimiento de audio	50
Entrada/salida	50
Propiedad intelectual	50
Índice	52

El nuevo software que proporciona características adicionales o mejoras del producto se comercializará según sea necesario. Se recomienda actualizar periódicamente el software de este reproductor a la versión más reciente. Para ver información detallada, consulte “Actualización de software” (pág. 43).

■ Acerca de este manual

- Este manual describe cómo utilizar este reproductor con un mando a distancia, excepto cuando no esté disponible. También se puede acceder a algunas de estas operaciones mediante los botones del panel delantero.
- Las notas contienen información importante sobre seguridad e instrucciones de funcionamiento. Las indicaciones señalan consejos de funcionamiento.
- Este manual se ha impreso antes de la fabricación. El diseño y las especificaciones están sujetos a cambios en parte como resultado de mejoras, etc. En caso de diferencias entre el manual y el producto, este último tiene prioridad.

Iconos utilizados en este manual

Los iconos se utilizan para indicar botones/funciones disponibles para un formato particular. Para obtener información sobre los discos y formatos que se pueden reproducir, consulte página 3.

- BD** : BD-Vídeo
- DVD** : DVD-Vídeo, DVD-VR, DVD+VR
- CD** : CD de audio, Super Audio CD
- VIDEO** : archivos de vídeo
- MUSIC** : archivos de audio
- PHOTO** : archivos de fotos

Qué puede hacer con este reproductor



■ Amplia variedad de discos y formatos de archivo admitidos

- Blu-ray Disc™, DVD, SA-CD y CD (pág. 28)
- Blu-ray 3D™ (pág. 12), BONUSVIEW™ y BD-Live™ (pág. 30)
- Archivos de vídeo, música y fotos en discos DVD-R/RW, discos CD-R/RW y dispositivos de memoria USB (pág. 20)

■ Características de red mejoradas

- Uso de contenido del servidor DLNA (PC o NAS) (pág. 16)
- Uso de contenido de transferencia en los servicios de red (pág. 22)
- Uso de este reproductor desde dispositivos móviles a través de red (AV CONTROLLER) (pág. 27)
- Uso de imágenes y vídeos de teléfonos inteligentes en la pantalla del televisor (Miracast™) (pág. 26)
- Conexión de red directa a un dispositivo móvil (Wi-Fi Direct) (pág. 25)

■ Configuración y operaciones sencillas

- Configuración inicial rápida y sencilla (pág. 19)
- Configuración inalámbrica automática con el WPS (Wi-Fi Protected Setup) (pág. 19)
- Actualización de software a través de red o USB (pág. 43)
- Operaciones secuenciales del televisor, el receptor de A/V y este reproductor (control HDMI) (pág. 35)

■ Características de audio de calidad alta

- Modo de CD para reproducción con calidad alta y alta fidelidad de discos CD de audio y SA-CD (pág. 24)
- Modo Pure Direct para audio de alta calidad con cualquier fuente de audio (pág. 24)
- Admite formatos de archivos de audio hasta 192 kHz/24 bits, incluidos WAV, FLAC y ALAC (pág. 3)
- Admite discos Super Audio CD (SA-CD) y archivos de audio DSD (2,8/5,6 MHz) (pág. 4)

Piezas incluidas

Asegúrese de que con el producto se han suministrado los siguientes accesorios.

Mando a distancia



Pilas (x2)
(AAA, R03, UM-4)

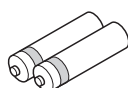

Cable de alimentación

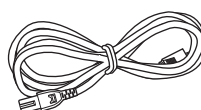

Tipos de discos/archivos que pueden utilizarse con este reproductor

- En este reproductor se pueden reproducir discos de 12 cm y 8 cm. No utilice un adaptador de 8 cm a 12 cm.
- Utilice discos que sean compatibles con los estándares que se indican con la presencia de logotipos oficiales en la etiqueta del disco. La reproducción de discos que no cumplan con estos estándares no está garantizada. Además, la calidad de imagen o sonido no está garantizada aunque puedan reproducirse estos discos.

Tipo de soporte	Formato de grabación
BD-ROM/BD-R/ BD-RE	BD-Video/archivos de datos
DVD-ROM	DVD-Video
DVD-R/DVD-R DL/DVD-RW	DVD-Video/DVD-VR/AVCHD/archivos de datos
DVD+R/DVD+R DL/DVD+RW	DVD-Video/DVD+VR/AVCHD/archivos de datos
CD-ROM	CDDA/HDCD
CD-R/CD-RW	CDDA/archivos de datos
SA-CD	SA-CD
USB*	Archivos de datos
DLNA	Archivos de datos

* Este reproductor es compatible con un dispositivo de memoria USB con formato FAT 16/32 y NTFS.

Formatos de archivo de audio reproducibles MUSIC	Formatos de archivo de vídeo reproducibles VIDEO	Formatos de archivo de foto reproducibles PHOTO
MP3 (.mp3) *1 WMA (.wma) *2 AAC (.aac/.m4a) WAV (.wav) *3 FLAC (.flac) *3 ALAC (.m4a) *3 DSDIFF (.dff) *4 DSF (.dsf) *4	MKV con H.264 (.mkv) MPEG PS (.mpeg/.mpg) MPEG TS (.ts) MPEG-4 (.mp4) VOB (.vob) AVI (.avi) ASF (.asf) WMV (.wmv) *5	JPEG (.jpeg/.jpg) GIF (.gif) PNG (.png)

*1 Frecuencia de muestreo entre 32-48 kHz (estéreo) y bitrate entre 8-320 kbps

*2 Frecuencia de muestreo entre 32-48 kHz (estéreo) y bitrate entre 32-192 kbps

*3 Frecuencia de muestreo de hasta 192 kHz/24 bits (LPCM/estéreo)

*4 Frecuencia de muestreo de 2,8/5,6 MHz













*5 WMV9 (resolución máxima: 1.920 x 1.080)





Notas

- No se garantiza la reproducción de los archivos incluidos en la tabla anterior en función del método utilizado para la creación del archivo o del códec empleado.
- No se garantiza la reproducción de todos los archivos de un disco, dispositivo de memoria USB y de la red.
- No pueden reproducirse los archivos con protección de los derechos de autor.
- Al utilizar DLNA, el archivo debe cumplir los requisitos del servidor DLNA.

Información sobre la gestión de la región en los vídeos Blu-ray Disc/DVD

- Los discos y los reproductores de vídeo Blu-ray Disc/DVD tienen códigos de región, que dictan las regiones en las que se puede reproducir un disco. Consulte la marca de código de región que aparece en el panel trasero de este reproductor.
- En el caso de un Blu-ray Disc, el disco puede reproducirse en este reproductor si tiene la misma marca de código de región o bien la marca "ABC" de código de región.
- En el caso de un disco DVD, el disco puede reproducirse en este reproductor si tiene la misma marca de código de región o bien la marca "ALL" de código de región.

Información sobre la gestión de la región		
Destino	BD-Video	DVD-Video
EE. UU. y Canadá	Código de región "A" o "ABC" 	Número de región "1" o "ALL"  
Europa	Código de región "B" o "ABC" 	Número de región "2" o "ALL"  
Asia y Taiwán	Código de región "A" o "ABC" 	Número de región "3" o "ALL"  
Centroamérica y América del Sur	Código de región "A" o "ABC" 	Número de región "4" o "ALL"  

Información sobre la gestión de la región		
Destino	BD-Video	DVD-Video
Australia	Código de región "B" o "ABC" 	Número de región "4" o "ALL" 
Rusia	Código de región "C" o "ABC" 	Número de región "5" o "ALL" 

Notas

- Las operaciones y funciones de vídeo Blu-ray Disc/ DVD pueden ser diferentes de las explicaciones que aparecen en este manual y algunas operaciones pueden estar prohibidas debido a las configuraciones del fabricante del disco.
- Si aparece una pantalla de menú o instrucciones de funcionamiento durante la reproducción de un disco, siga el procedimiento de funcionamiento indicado.
- Según el disco, puede que no sea posible su reproducción.
- Finalice todos los soportes de grabación que desee reproducir en este reproductor.
- "Finalizar" hace referencia a un procesamiento al que se somete un disco grabado para que se pueda reproducir en otros reproductores/grabadores, así como en este reproductor. Solo pueden reproducirse en el reproductor los discos que se hayan finalizado. (Este reproductor no dispone de una función para finalizar discos.)

Acerca de Super Audio CD (SA-CD)

- Formato de audio basado en los estándares de CD actuales, pero con un mayor volumen de información y, por tanto, una mayor calidad del sonido. Hay tres tipos de discos: de una capa, de doble capa e híbridos. El disco híbrido puede reproducirse en los reproductores de CD convencionales y también en reproductores de Super Audio CD, ya que contiene información de CD de audio estándar y también de Super Audio CD.

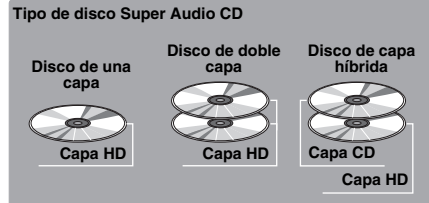

Consejo

- Puede seleccionar las señales de audio de salida desde DSD o PCM (pág. 40).

Nota

- Esta unidad no muestra los datos de texto de los discos en el visor del panel delantero.

■ Para cargar un disco

- Inserte el disco con la etiqueta hacia arriba.
- En el caso de un disco grabado por ambos lados, ponga boca abajo el lado que va a reproducir.

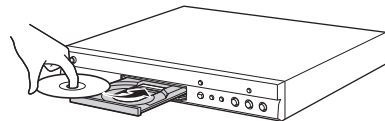

Notas





- La reproducción podría iniciarse automáticamente, dependiendo del disco y la configuración del reproductor.
- Es posible que el menú aparezca primero, según el disco.
- El tiempo para cargar el disco puede variar dependiendo del disco.

■ Precauciones con los discos

Tenga cuidado con los arañazos y el polvo

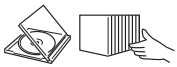
- Los discos Blu-ray Disc, DVD y CD son sensibles al polvo, a las huellas dactilares y especialmente a los arañazos. Es posible que no se pueda reproducir un disco con arañazos. Maneje los discos con cuidado y guárdelos en un lugar seguro.

Almacenamiento apropiado de los discos

Ponga el disco en el centro de la caja y almacene la caja y el disco en posición vertical.	
Evite guardar los discos en lugares con luz solar directa, cerca de equipos de calefacción o en lugares con una humedad alta.	
No deje caer los discos ni los someta a vibraciones o impactos fuertes.	
Evite almacenar los discos en lugares donde haya mucha cantidad de polvo o humedad.	

Precauciones de manipulación



- Si la superficie está sucia, límpiela con cuidado con un paño suave humedecido (con agua solamente). Cuando limpie los discos, mueva siempre el paño desde el orificio central hacia el borde exterior.

- No utilice pulverizadores de limpieza de discos de vinilo, benceno, diluyente, líquidos para prevenir la electricidad estática ni otros disolventes.

- No toque la superficie.
- No pegue papel ni etiquetas adhesivas en el disco.
- Si la superficie de reproducción de un disco está sucia o rayada, el reproductor puede decidir que el disco es incompatible y expulsar la bandeja portadiscos o es posible que el disco no se reproduzca correctamente. Limpie cualquier mancha de la superficie de reproducción con un paño suave.

Limpieza de la lente lectora

- No utilice nunca discos de limpieza de venta en el mercado. La utilización de estos discos podría dañar la lente.
- Solicite la limpieza de la lente en el centro de atención al cliente aprobado por Yamaha más cercano.

■ Aviso para ver imágenes de vídeo en 3D

- Algunas personas pueden sufrir molestias (como vista cansada, fatiga o náuseas) al ver imágenes de vídeo en 3D. Se recomienda a todos los espectadores realizar pausas periódicas durante la visualización de imágenes de vídeo en 3D.
- Si sufre alguna molestia, deje de ver las imágenes de vídeo en 3D hasta que ésta desaparezca. Consulte con un médico si sufre molestias agudas.
- Lea atentamente los manuales de instrucciones (del Blu-ray Disc y del televisor) y los mensajes de precaución que aparecen en el televisor.
- La vista de los niños pequeños (especialmente de menos de seis años) todavía está en proceso de desarrollo. Consulte con su médico (como un pediatra o un oftalmólogo) antes de permitir a niños pequeños ver imágenes de vídeo en 3D.
- Los niños pequeños deben estar bajo la supervisión de un adulto para garantizar que siguen las recomendaciones descritas anteriormente.

■ Tecnología Cinavia

- La tecnología Cinavia forma parte del sistema de protección de los contenidos incluido en este reproductor de Blu-ray Disc.

Nota

- Es posible que aparezcan los siguientes mensajes y que su reproductor de Blu-ray Disc detenga la reproducción o silencie temporalmente la salida de audio si reproduce una copia no autorizada de un contenido protegido mediante la tecnología Cinavia.

Estos mensajes aparecen solo en inglés.

Reproducción detenida. Los contenidos que se están reproduciendo están protegidos por Cinavia® y su reproducción en este dispositivo no está autorizada. Para más información, visite <http://www.cinavia.com>. Código de Mensaje 1.

Salida de audio temporalmente detenida. No ajuste el volumen de reproducción. Los contenidos que se están reproduciendo están protegidos por Cinavia® y su reproducción en este dispositivo no está autorizada. Para más información, visite <http://www.cinavia.com>. Código de Mensaje 3.

Aviso sobre Cinavia

Este producto utiliza la tecnología Cinavia para limitar el uso de copias no autorizadas de algunas películas y vídeos comerciales y de sus bandas sonoras. Al detectar el uso prohibido de una copia no autorizada, aparecerá un mensaje y se detendrá la reproducción o la copia. Para obtener más información sobre la tecnología Cinavia, consulte el Centro de información al consumidor de Cinavia, que encontrará en el sitio web <http://www.cinavia.com>. Para solicitar más información sobre Cinavia por correo, envíe una carta con su dirección de correo a: Cinavia Consumer Information Center, P.O. Box 86851, San Diego, CA, 92138, Estados Unidos

Controles y funciones

■ Panel delantero

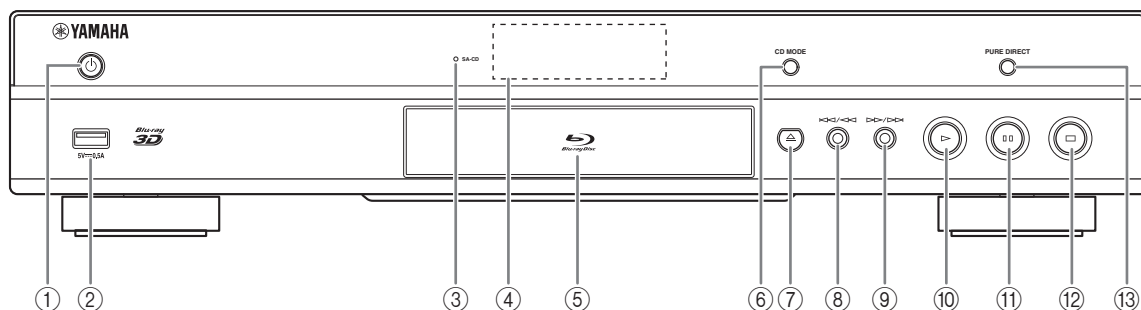

- ① **⏻ (Encendido/en espera)**
Pone en marcha el reproductor/activa el modo en espera.
Mantenga pulsado ⏻ en el panel delantero durante más de 5 segundos para reiniciar el reproductor (se reiniciará el sistema).
- ② **Conector USB (pág. 17)**
- ③ **Indicador SA-CD**
Se enciende cuando se carga un SA-CD y se selecciona la capa SA-CD (pág. 4)
- ④ **Visor del panel delantero**
Muestra distintos tipos de información sobre el estado del dispositivo.
- ⑤ **Puerta de la bandeja portadiscos**
- ⑥ **CD MODE**
Activa/desactiva el modo de CD (pág. 24).
- ⑦ **▲ (Expulsar)**
Abre/cierra la bandeja portadiscos.
- ⑧ **⏮/⏪ (Búsqueda hacia atrás/Salto hacia atrás)**
Pulse para saltar hacia atrás y mantenga pulsado para buscar hacia atrás.
- ⑨ **⏩/⏭ (Búsqueda hacia adelante/Salto hacia adelante)**
Pulse para saltar hacia adelante y mantenga pulsado para buscar hacia adelante.
- ⑩ **▶ (Reproducción)**
Inicia la reproducción.
- ⏸ **(Pausa)**
Pone la reproducción en pausa.
- ⑫ **■ (Detener)**
Detiene la reproducción.
- ⑬ **PURE DIRECT**
Activa/desactiva el modo Pure Direct (pág. 24).

Nota

- Retire la película protectora del panel delantero antes de empezar a utilizar el reproductor.

■ Panel trasero

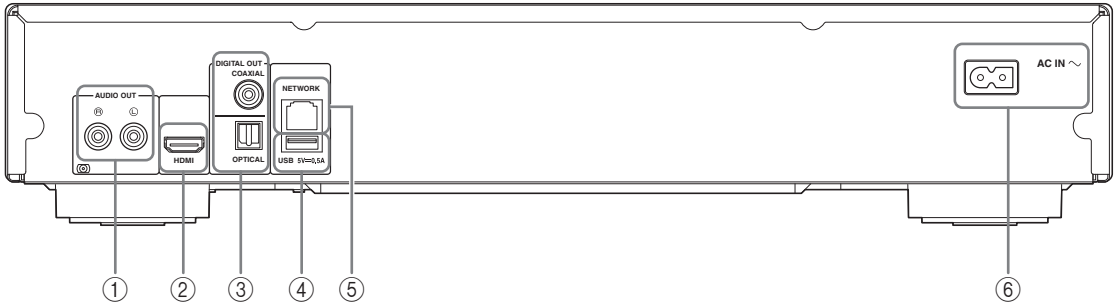

① **AUDIO OUT (L/R)** (pág. 14)

② **HDMI** (pág. 12)

③ **DIGITAL OUT (COAXIAL/OPTICAL)** (pág. 14)

④ **USB** (pág. 17)

⑤ **NETWORK** (pág. 15)



⑥ **AC IN** (pág. 18)

Mando a distancia



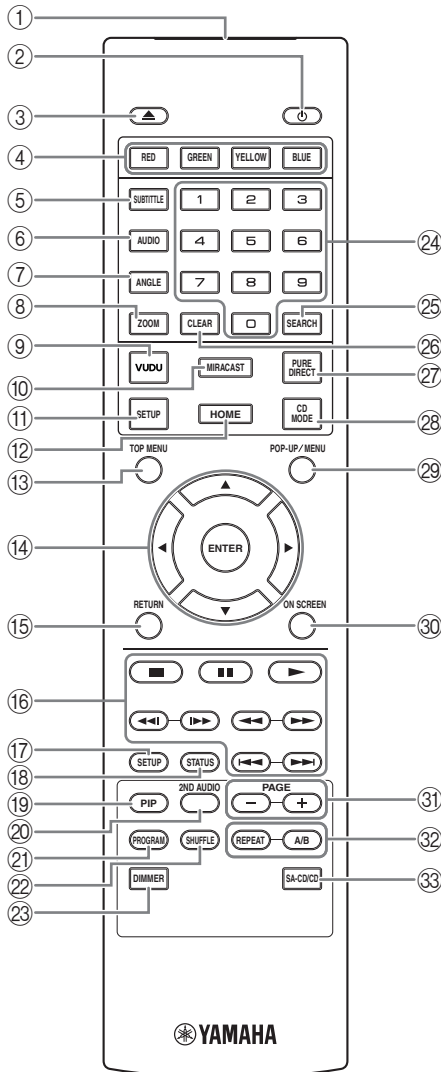

Nota

-  aparecerá en la esquina superior izquierda de la pantalla cuando la tecla pulsada no esté disponible.







- 1 **Transmisor de señales de infrarrojos:** Emite señales de infrarrojos. Oriente esta ventana al sensor del mando a distancia (pág. 11).
- 2 : Enciende este reproductor o lo pone en modo de espera.
- 3 : Abre/cierra la bandeja portadiscos.
- 4 **Botones de colores **BD** **DVD** **VIDEO**:** Utilice estos botones según las instrucciones en pantalla.
- 5 **SUBTITLE **BD** **DVD** **VIDEO**:** Permite cambiar el idioma de los subtítulos (pág. 49) si está disponible. También puede seleccionar esta opción desde el menú en pantalla (pág. 28).
- 6 **AUDIO **BD** **DVD** **VIDEO**:** Permite cambiar el idioma o formato de audio. También puede seleccionar esta opción desde el menú en pantalla (pág. 28).
- 7 **ANGLE **BD** **DVD**:** Permite cambiar el ángulo de la cámara si el vídeo se ha grabado con varios ángulos. La Marca de Ángulo () se muestra en pantalla cuando esta función está disponible. También puede seleccionar esta opción desde el menú en pantalla (pág. 28).

Nota

- La Marca de Ángulo se muestra solo cuando la Marca de Angulo está activada (pág. 36).
- 8 **ZOOM **DVD** **VIDEO** **PHOTO**:** Acerca/aleja la imagen. El tamaño de la pantalla cambiará cada vez que pulse la tecla (ampliar/reducir zoom: 3 pasos cada uno).
 - 9 **VUDU:** Inicia VUDU (pág. 22).
 - 10 **MIRACAST:** Inicia Miracast (pág. 26).
 - 11 **SETUP:** Muestra la pantalla del menú SETUP (pág. 32).
 - 12 **HOME:** Muestra la pantalla del menú HOME (pág. 20).
 - 13 **TOP MENU **BD** **DVD**:** Muestra la pantalla de menú principal si el disco contiene un menú. Seleccione la opción deseada mediante /// y **ENTER**.

Nota

- Las operaciones concretas pueden diferir dependiendo del disco. Siga las instrucciones de cada pantalla de menú.
- 14 **Botones de cursor (, , , ):** Desplazan la selección en la pantalla del menú.
ENTER: Selecciona el menú/opción resaltado.
 - 15 **RETURN:** Permite volver al menú o pantalla anterior, etc.

16 **Botones de control**

BD DVD CD VIDEO MUSIC PHOTO

■: Detiene la reproducción.

■: Pone la reproducción en pausa.

▶: Reproduce el contenido.

◀◀/▶▶: Permiten saltar hacia atrás/hacia adelante.

◀◀/▶▶

BD DVD CD VIDEO MUSIC :

Permiten buscar hacia atrás/hacia adelante. La velocidad de búsqueda cambiará cada vez que pulse el botón correspondiente (buscar hacia atrás/adelante: 5 pasos cada uno). Pulse **▶** para reanudar la reproducción normal.

PHOTO: Permiten cambiar la velocidad de un pase de diapositivas (más lento/más rápido: 3 pasos).

◀◀/▶▶

BD DVD CD VIDEO MUSIC :

Púlselos para realizar una búsqueda o una repetición instantánea. La búsqueda instantánea salta 30 segundos en el contenido. La repetición instantánea reproduce el contenido desde 10 segundos antes.

17 **SETUP**: Muestra la pantalla del menú SETUP (pág. 32).

18 **STATUS**: Muestra la información de reproducción (pág. 29).

19 **PIP BD**: Permite encender/apagar la función Imagen en imagen (pág. 31). La Marca PIP (**PIP**) se muestra en pantalla cuando esta función está disponible. También puede seleccionar esta opción desde el menú en pantalla (pág. 28).

Nota

– La Marca PIP se muestra solo cuando la Marca PIP está activada (pág. 36).

20 **2ND AUDIO BD**: Selecciona el audio secundario de la función Imagen en imagen (pág. 31) o los comentarios de audio. La Marca Audio Secundario (**2ND**) se muestra en pantalla cuando esta función está disponible (pág. 40). También puede seleccionar esta opción desde el menú en pantalla (pág. 28).

Nota

– La Marca Audio Secundario se muestra solo cuando la Marca Audio Secundario está activada (pág. 36).

21 **PROGRAM DVD CD**: Establece el orden de reproducción (pág. 30). Puede configurar hasta 15 pistas (para discos de audio) o títulos/capítulos (DVD-Video).

22 **SHUFFLE DVD CD VIDEO MUSIC PHOTO** : Selecciona el modo de reproducción aleatoria (pág. 28).

23 **DIMMER**: Cambia el brillo de la pantalla del panel delantero en cuatro pasos.

24 **Botones numéricos**: Permiten introducir números o, durante la reproducción, saltar a la pista/capítulo correspondiente al número introducido. Es posible que estos botones no estén disponibles en función del tipo de disco y la situación de reproducción.

25 **SEARCH BD DVD CD VIDEO MUSIC** : Permite ir a un punto especificado durante la reproducción. Para conocer los detalles sobre esta función, consulte “Uso de la búsqueda” (pág. 30). También puede seleccionar esta opción desde el menú de estado (pág. 29).

26 **CLEAR**: Borra el número introducido o elemento establecido.

27 **PURE DIRECT**: Activa/desactiva el modo Pure Direct (pág. 24).

28 **CD MODE**: Activa/desactiva el modo de CD (pág. 24).

29 **POP-UP/MENU BD DVD** : Muestra el menú emergente. Los contenidos del menú que aparecen varían en función del disco. Encontrará más información sobre cómo ver y controlar el menú emergente en el manual del disco. La pantalla del menú principal aparece a veces al pulsar **POP-UP/MENU** dependiendo del DVD.

30 **ON SCREEN**: Muestra el menú en pantalla (pág. 28).

31 **PAGE (+/-)** : Desplaza a una página anterior/siguiente cuando se selecciona un elemento en el menú de la lista de contenidos.

Continúa en la página siguiente. ➔

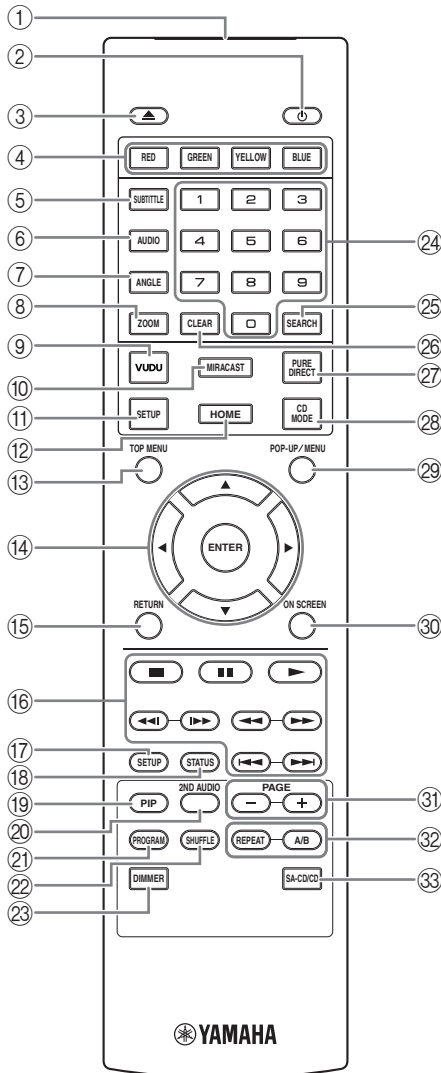

32 REPEAT **BD DVD CD VIDEO MUSIC**

PHOTO : Permite cambiar el modo de repetición. El modo de repetición mostrado a continuación cambiará cada vez que se pulse el botón.

- : Repite el título que se está reproduciendo.
- : Repite el capítulo que se está reproduciendo.
- : Repite la carpeta que se está reproduciendo.
- : Repite todas las pistas/archivos del disco.
- : Repite la pista/archivo que se está reproduciendo.

A/B **BD DVD CD VIDEO MUSIC** : Permite reproducir una parte específica que desee repetir.

- 1 Pulse **A/B** en la escena donde desee establecer el punto inicial. Aparecerá "A-" en la pantalla.
- 2 Vuelva a pulsar **A/B** en la escena donde desee establecer el punto final. Aparecerá "A-B" en la pantalla. Se inicia la reproducción de la repetición.
- 3 Para cancelar la reproducción de la repetición, pulse **A/B**. Desaparecerá "A-B" y terminará la reproducción de la repetición.

Nota

- Es posible que esta función no se pueda realizar dependiendo de las especificaciones del disco.

33 **SA-CD/CD**: Permite seleccionar la capa que se va a reproducir cuando se reproduce un disco híbrido SA-CD/CD (pág. 4).

Consejo

- El indicador SA-CD (pág. 6) del panel delantero se ilumina cuando se carga un SA-CD y se selecciona la capa SA-CD.

Notas

- Esta operación solo está disponible si no hay ningún disco cargado.
- No se emiten señales de audio desde la toma COAXIAL u OPTICAL si se selecciona la capa SA-CD.

Instalación de las pilas en el mando a distancia

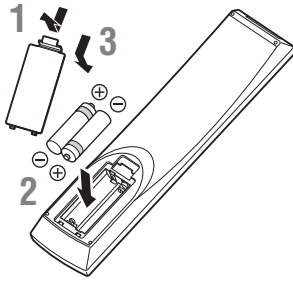

Notas

- Cambie las dos pilas cuando note que disminuye el alcance del mando a distancia.
- Utilice pilas AAA, R03, UM-4.
- Asegúrese de que las polaridades son las correctas. Consulte la ilustración que encontrará en el interior del compartimento de las pilas.
- Extraiga las pilas si no va a utilizar el mando a distancia durante un periodo de tiempo prolongado.
- No mezcle pilas viejas con pilas nuevas.
- No utilice juntas pilas de diferentes tipos (como pilas alcalinas y pilas de manganeso). Lea con atención la información del paquete, ya que diferentes tipos de pilas pueden tener la misma forma y color.
- Si observa fugas en las pilas, deséchelas inmediatamente. Evite tocar el material derramado y no deje que entre en contacto con ropa, etc. Limpie con cuidado el compartimento antes de colocar pilas nuevas.
- No mezcle las pilas con los residuos domésticos; deséchelas siguiendo la normativa local.
- Mantenga las pilas fuera del alcance de los niños. En caso de que se traguen una por accidente, acuda inmediatamente a un médico.
- Si tiene previsto no utilizar el mando a distancia durante un periodo de tiempo prolongado, extraiga las pilas del mando a distancia.
- No cargue ni desmonte las pilas suministradas.

Alcance aproximado de funcionamiento del mando a distancia

Sensor del mando a distancia

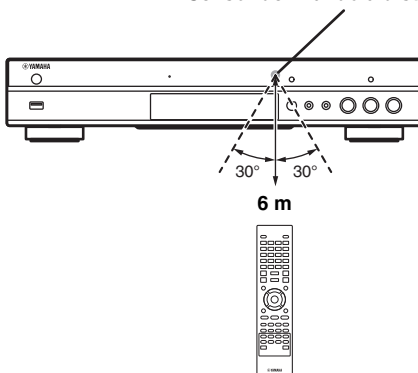

Función ID

Si se utilizan varios productos Yamaha, es posible que el mando a distancia funcione en otro producto Yamaha o bien que otro mando a distancia funcione en este reproductor. En tal caso, cambie el ID del mando a distancia para evitar un funcionamiento no deseado. Si modifica el ID del mando a distancia, seleccione el mismo ID para la unidad principal.

La configuración predeterminada es ID1.

1 Configuración del mando a distancia

Para modificar el ID de ID1 a ID2, mantenga pulsado el botón de color rojo y **2** de los botones numéricos simultáneamente durante 7 segundos. Para modificar el ID de ID2 a ID1, mantenga pulsado el botón de color rojo y **1** de los botones numéricos simultáneamente durante 7 segundos.

2 Configuración de la unidad principal

Mantenga pulsado **◀◀/◀◀** y **▶▶/▶▶** en el panel delantero simultáneamente durante 2 segundos para mostrar el ID actual si:

- No hay ningún disco en el reproductor.
- La bandeja portadiscos está cerrada.
- Se detiene la reproducción.
- “NO DISC” aparece en el visor del panel delantero.

Mantenga pulsadas las teclas durante 2 segundos más para cambiar el ID entre ID1 y ID2.

Nota

- Si el mando a distancia está sin pilas durante unos minutos o si se dejan pilas agotadas en el mando a distancia, el ID del mando a distancia se ajusta automáticamente en ID1. Si desea utilizar el mando a distancia con el ajuste ID2, coloque pilas nuevas y vuelva a configurar el ID del mando a distancia.

Conexiones de vídeo/audio

Realice las conexiones de los cables de vídeo/audio correspondientes en el equipo que desee usar.

Consejos

- Consulte la página 41 para obtener información sobre los formatos de salida de vídeo/audio.
- Prepare los cables de venta en el mercado necesarios para las conexiones. El tipo y el número de cables que necesita varían en función del equipo que se va a conectar.

Uso de vídeo/audio con un televisor y un receptor de A/V

Consulte “Conexión con un televisor a través de un receptor de A/V” (pág. 13).

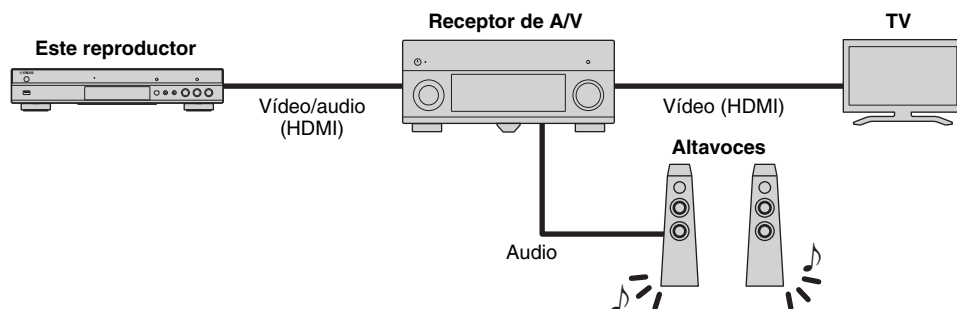

Uso de vídeo/audio solo con un televisor

Consulte “Conexión directa con un televisor” (pág. 13).

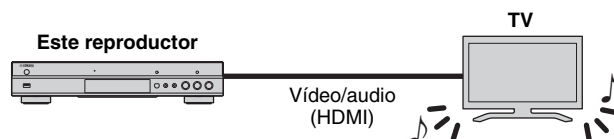

Uso de vídeo/audio con un televisor y un equipo de audio

Consulte “Conexión con un televisor y un equipo de audio” (pág. 14).

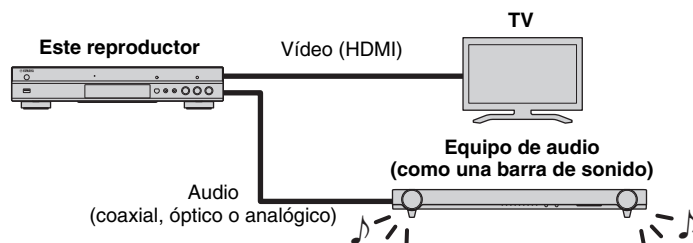

Acerca de HDMI

Para disfrutar de vídeo de alta calidad y sonido digital a través del terminal HDMI, utilice cables HIGH SPEED HDMI de venta en el mercado que tenga el logotipo HDMI (tal como se muestra en la contraportada).

Consejos

- Para obtener información sobre la función Control HDMI, consulte “Control HDMI” (pág. 35).
- Para cambiar el modo de salida del terminal HDMI, configure “HDMI” (pág. 40) en Configuración de audio.

Conexión para la reproducción de discos Blu-ray 3D

Para utilizar discos Blu-ray 3D en este reproductor, su sistema debe cumplir las condiciones siguientes.

- Su televisor y receptor de A/V (si está disponible) deben admitir la función 3D.
- Salida 3D en Configuración de pantalla (pág. 38) se define en “Auto”.

■ Conexión con un televisor a través de un receptor de A/V

Conecte este reproductor al receptor de A/V y el receptor de A/V al televisor con cables HDMI.

Para más detalles sobre las conexiones de los altavoces, consulte los manuales de instrucciones del receptor de A/V y de los altavoces.

¡Precaución!

No conecte el cable de alimentación del reproductor hasta haber realizado todas las conexiones.

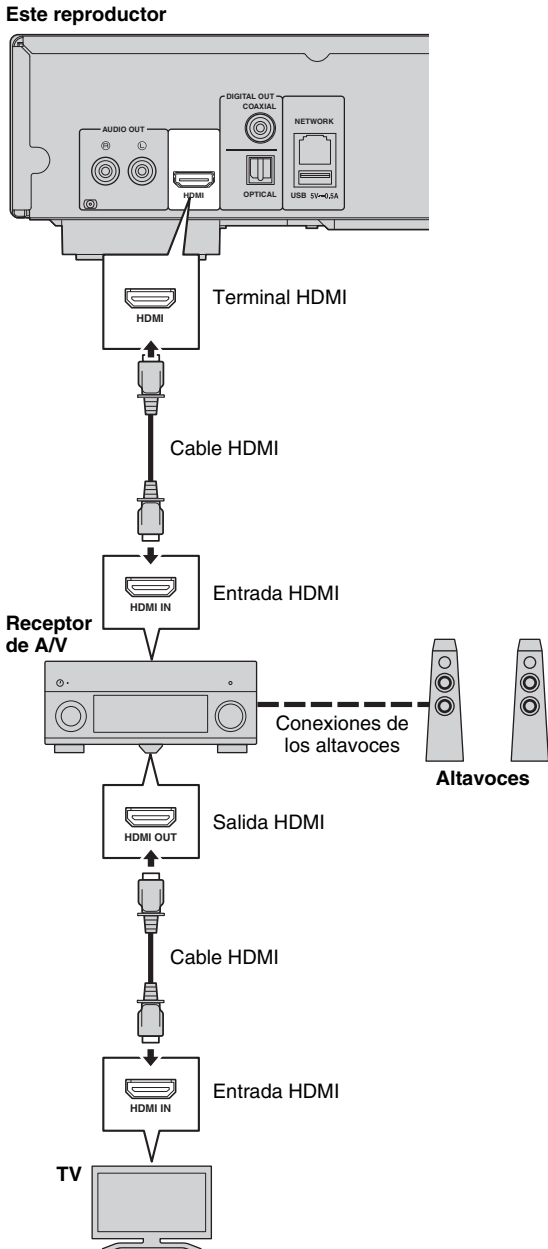

■ Conexión directa con un televisor

Conecte este reproductor al televisor con un cable HDMI.

¡Precaución!

No conecte el cable de alimentación del reproductor hasta haber realizado todas las conexiones.

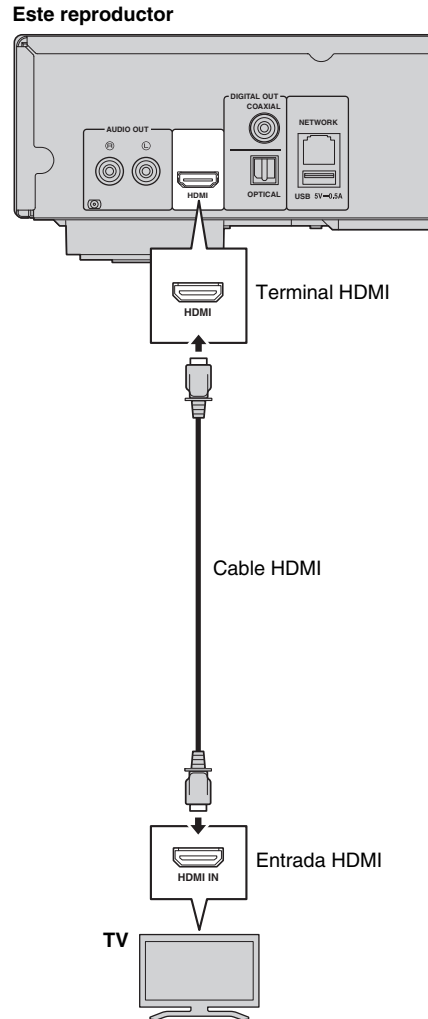

■ Conexión con un televisor y un equipo de audio

Conecte este reproductor al televisor con un cable HDMI, y este reproductor al equipo de audio con un cable de audio (cable óptico digital, coaxial digital o de clavijas estéreo).

¡Precaución!

No conecte el cable de alimentación del reproductor hasta haber realizado todas las conexiones.

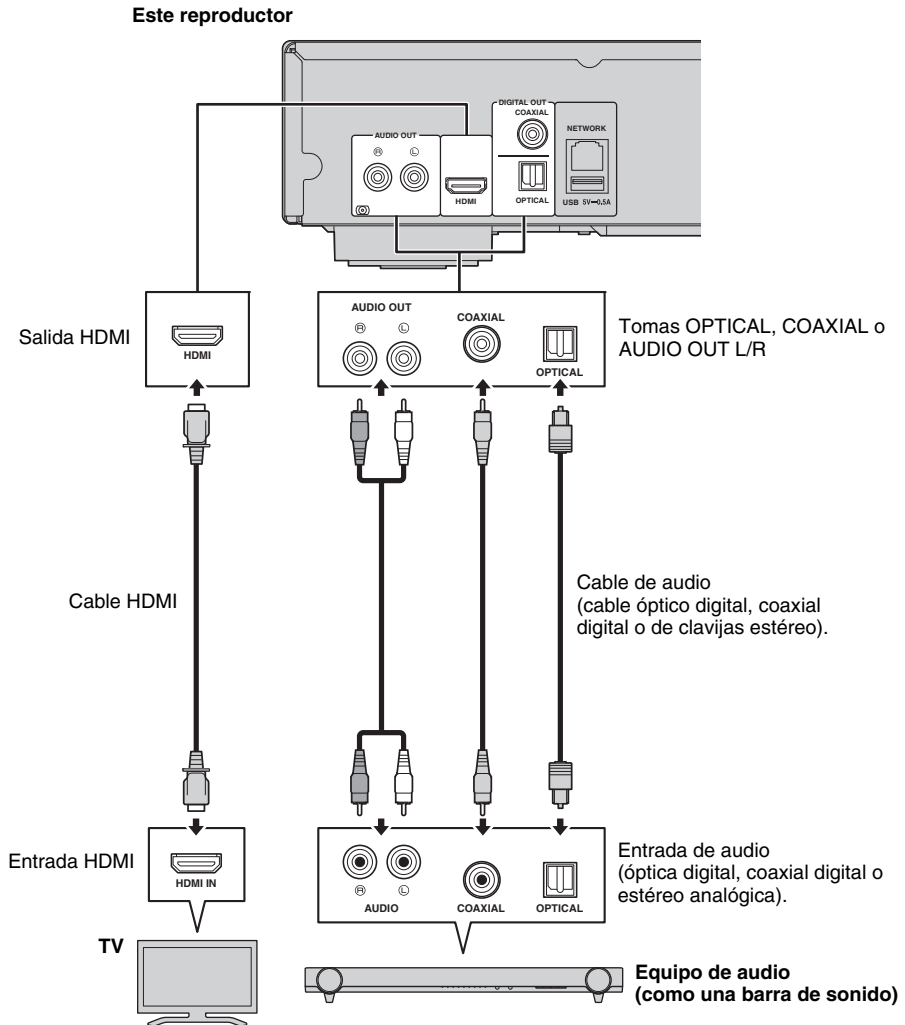

Consejos

- Para cambiar el modo de salida de las tomas COAXIAL/OPTICAL, configure "Coaxial / Optica" (pág. 40) en Configuración de audio.
- Si el audio de reproducción se emite desde los altavoces del televisor y desde el equipo de audio, defina HDMI en Configuración de audio en desactivado para desactivar la salida de audio al televisor.
- Las señales de audio de SACD no se pueden emitir desde la toma COAXIAL o OPTICAL (pág. 42).

Conexión de red

Si conecta este reproductor a la red (inalámbrica o con cable), puede utilizar las funciones siguientes.

- Reproducción de contenido de un servidor DLNA (PC o NAS) (pág. 20)
- Reproducción de distintos contenidos del servicio de red (pág. 22)
- Reproducción de discos compatibles con BD-Live (pág. 30)
- Uso de este reproductor desde dispositivos móviles (AV CONTROLLER) (pág. 27)

Notas

- Para utilizar los servicios de red o la función BD-Live, se necesita una conexión a Internet de banda ancha.
- Consulte el manual de instrucciones de su equipo, ya que el equipo conectado y el método de conexión pueden variar dependiendo de su entorno de red.
- Emplee un cable de red/enrutador compatible con 10BASE-T/100BASE-TX.

Consejo

- Si utiliza un router que admite DHCP, no necesita configurar los ajustes de red para este reproductor, ya que los parámetros de red (tales como la dirección IP) se asignarán automáticamente. Solo necesita configurar los ajustes de red si el router no admite DHCP o si desea configurar los parámetros de red manualmente (pág. 37).

■ Conexión inalámbrica

Mediante el uso de la función Wi-Fi de este reproductor, puede conectarlo a la red (router) de forma inalámbrica. Para utilizar la función Wi-Fi, consulte “Configuración de conexión inalámbrica” (pág. 19) y realice la configuración de conexión inalámbrica.

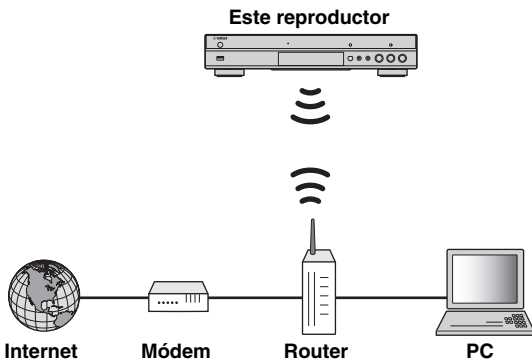

■ Conexión con cable

Conecte este reproductor a la red (router) con un cable de red de par trenzado blindado (STP) disponible en el mercado.

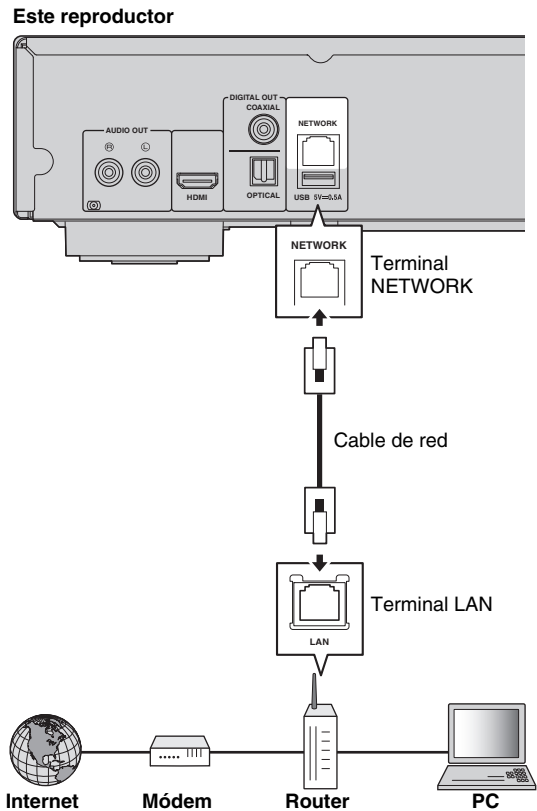

■ Configuración de servidor DLNA

Mediante el uso de DLNA, puede compartir contenido multimedia (como vídeos, música y fotos) almacenado en su servidor DLNA (PC o NAS) conectado a su red, y disfrutar de ese contenido con el reproductor.

Además, puede utilizar su dispositivo móvil (como un teléfono inteligente y una tableta) como un controlador inalámbrico para controlar este reproductor a través de la red.

Para utilizar las funciones DLNA, realice la siguiente configuración del servidor DLNA una vez realizada la conexión de red (pág. 15).

Notas

- Para utilizar funciones DLNA, todos los dispositivos deben estar conectados a la misma red.
- Para utilizar un NAS como un servidor DLNA, el NAS debe ser compatible con DLNA.

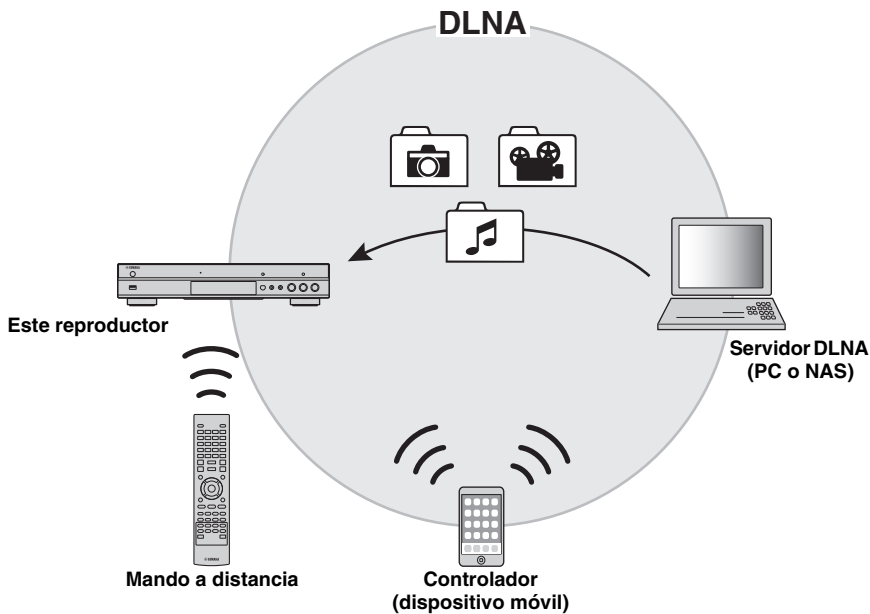

Configuración de uso compartido de medios en servidor DLNA

Para reproducir contenido multimedia almacenado en su servidor DLNA (PC o NAS), primero debe realizar la configuración de uso compartido de medios en el software del servidor DLNA instalado en el servidor DLNA.

Consejo

- Para obtener información sobre la configuración del servidor DLNA o los formatos de archivo admitidos por el servidor DLNA, consulte los manuales de instrucciones de su servidor DLNA y de su software.

- 1 Encienda el servidor DLNA (PC o NAS) y este reproductor.
- 2 Si utiliza un PC como servidor DLNA, compruebe que el software del servidor DLNA (como Windows Media Player 12) está instalado en su PC.
- 3 En el servidor DLNA, active el uso compartido de medios y permita que se compartan con este reproductor.

Con esto finaliza la configuración del servidor DLNA. Para disfrutar del contenido del servidor DLNA en este reproductor, seleccione un servidor DLNA y un archivo multimedia en el menú HOME (pág. 20).

Uso de un dispositivo móvil como controlador de medios

Si tiene un dispositivo móvil (como un teléfono inteligente y una tableta) que admite la función Controlador multimedia digital (DMC), puede utilizar este reproductor desde su teléfono inteligente o tableta a través de la red.

Consejos

- Para permitir que el dispositivo móvil controle este reproductor, defina Control DMC (pág. 37) en el menú SETUP en Permitir (predeterminado).
- Para utilizar esta función, debe haber una aplicación DMC instalada en el dispositivo móvil.

Uso de la función Wi-Fi Direct para DLNA

Puede disfrutar de la reproducción DLNA de contenidos de dispositivos móviles a través de Wi-Fi Direct (pág. 25).

Consejo

- Para utilizar la reproducción DLNA en el dispositivo móvil, es necesario que haya instalada una aplicación DMC/Servidor DLNA en el dispositivo móvil.

Conexión USB

Si conecta un dispositivo de memoria USB al conector USB en el panel delantero o trasero de este reproductor, puede reproducir archivos multimedia almacenados en el dispositivo de memoria USB (pág. 20).

Notas

- Yamaha no puede garantizar que los dispositivos de memoria USB de todas las marcas funcionen con este reproductor.
- Conecte un dispositivo de memoria USB a uno de los conectores USB (delantero/trasero) de este reproductor cuando utilice la función BD-Live (pág. 31).

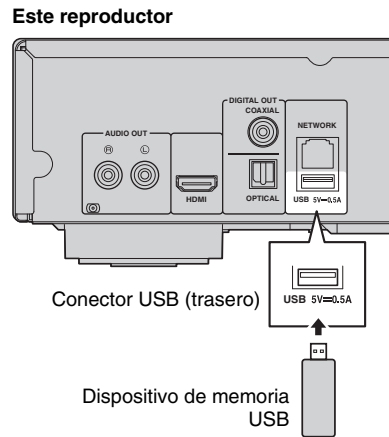
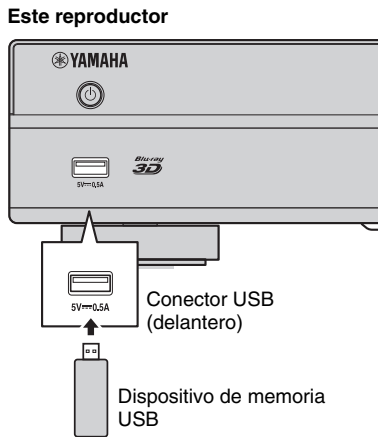

Conexión del cable de alimentación

Después de realizar todas las conexiones, enchufe el cable de alimentación suministrado a la toma AC IN de la parte trasera del reproductor. A continuación enchúfelo en una toma de CA.

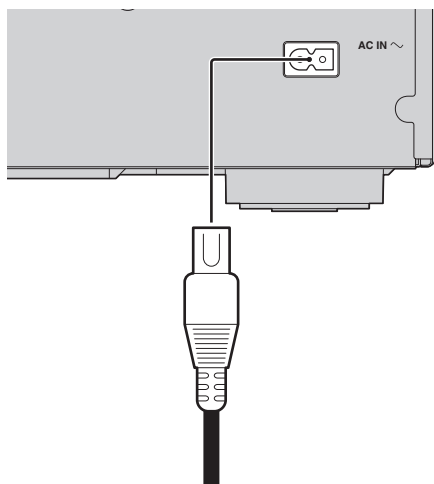

A la toma de CA

Ajustes iniciales

■ Configuración con la Configuración Sencilla

La Configuración Sencilla le permite definir fácilmente el idioma, la resolución y la relación de aspecto de la pantalla. La pantalla de la Configuración Sencilla aparece la primera vez que enciende este reproductor después de comprarlo. La misma configuración se puede realizar desde el menú **SETUP** → Sistema → Configuración Sencilla.

- 1 Cuando aparezca la pantalla Configuración Sencilla, pulse **ENTER** para iniciar la Configuración Sencilla.

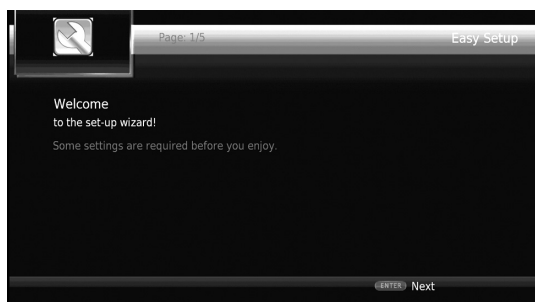

- 2 Defina el idioma, la resolución y la relación de aspecto de la pantalla siguiendo los mensajes que aparecen en pantalla.

Notas

- Si no aparece la imagen tras completar la Configuración Sencilla, consulte “Resolución de problemas” (pág. 45).
- Aparecerá un mensaje de advertencia acerca de la reproducción de vídeo en 3D al encender este reproductor. Pulse **ENTER** para descartar el mensaje o **CLEAR** para desactivarlo (pág. 35).

■ Configuración de conexión inalámbrica

Para conectar este reproductor a su red (router) de forma inalámbrica, siga el procedimiento siguiente para realizar la configuración de conexión inalámbrica.

Si su router (punto de acceso) admite la función WPS (Wi-Fi Protected Setup), puede utilizar el método de configuración automática para conectar este reproductor al router sin necesidad de introducir información de red (como SSID) manualmente.

- 1 Pulse **SETUP** para mostrar la pantalla del menú **SETUP**.
- 2 Seleccione Configuración General → Red → Configuración de conexión → Inalámbrico.

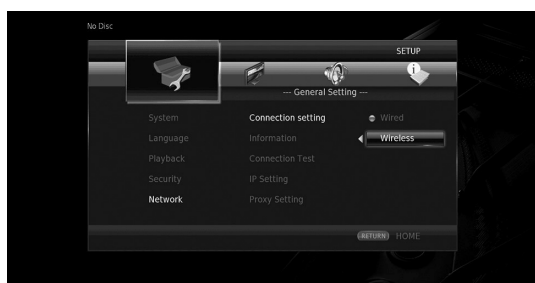

- 3 Pulse **◀▶** para seleccionar **Sí** y, a continuación, pulse **ENTER**.



- 4 Pulse **◀▶** para seleccionar uno de los siguientes métodos de configuración y, a continuación, pulse **ENTER**.



Buscar Redes: Seleccione esta opción para buscar redes inalámbricas disponibles. Cuando se muestre la lista de redes, seleccione el SSID que se va a conectar e introduzca la contraseña.

Manual: Seleccione esta opción para introducir la información de red (como el SSID) manualmente.

Auto: Seleccione esta opción para utilizar la función WPS. Seleccione PBC (configuración de botón de comando) o el método de código PIN y siga los mensajes que aparecen en la pantalla.

Notas

- Para ver información detallada sobre el funcionamiento de su router (punto de acceso), consulte el manual de instrucciones correspondiente.
- Si la función WPS no funciona, seleccione “Buscar Redes” o “Manual” para realizar la configuración de conexión inalámbrica.
- Los dispositivos que funcionan en la banda de frecuencias de 2,4 GHz, como los hornos microondas u otros dispositivos inalámbricos, pueden llegar a interrumpir la comunicación inalámbrica. Aleje el reproductor de estos dispositivos o apáguelos.
- La velocidad de una conexión de red inalámbrica depende de su entorno de red (tipo de router, distancia entre el router y este reproductor, ubicaciones de instalación, etc.). En caso de que el sonido o el vídeo se interrumpa durante la reproducción, acerque este reproductor al router o cambie la orientación de este reproductor o de la antena del router.

3

Reproducción

Español

Reproducción de vídeo/música/fotos

■ Reproducción de discos disponibles en el mercado

Puede reproducir discos Blu-ray, DVD y CD de venta en el mercado.

- 1 Abra la bandeja portadiscos y cargue el disco.
La reproducción comienza automáticamente.

Consejos

- Si la reproducción no comienza automáticamente, pulse ► (reproducción).
- Cuando se carga un disco Blu-ray o un DVD, puede aparecer la pantalla del menú principal.
- Dependiendo del disco, puede que algunas funciones no estén operativas o actúen de manera diferente a las descripciones del manual.
- Para obtener información sobre los discos admitidos, consulte “Información sobre discos y archivos” (p. 3).

Botones del mando a distancia utilizados para la reproducción de discos Blu-ray/DVD

Botones del mando a distancia		Función
Botones de control	■	Detiene la reproducción.
	■ ■	Pone la reproducción en pausa.
	▶	Inicia la reproducción.
	◀◀ / ▶▶	Saltan 10 segundos hacia atrás o 30 segundos hacia delante.
	◀◀ / ▶▶	Buscan hacia atrás o hacia delante. La velocidad de búsqueda cambia cada vez que se pulsa el correspondiente botón.
	◀◀ / ▶▶	Saltan al principio del capítulo (al capítulo anterior si se pulsa el botón repetidamente) o al capítulo siguiente.
Botones numéricos		Saltan al capítulo especificado durante la reproducción.
STATUS		Muestra la información de reproducción (pág. 29).
Botones de funcionamiento en menú	Botones de cursor	Permiten seleccionar una opción (como, por ejemplo, capítulos).
	Botones de cursor	Permiten confirmar la opción seleccionada.
	RETURN	Permite volver al menú o pantalla anterior.
TOP MENU		Muestra la pantalla principal del disco.

Botones del mando a distancia	Función
POP-UP/MENU	Muestra la pantalla del menú emergente del disco Blu-ray o la pantalla del menú de disco del DVD.

Botones del mando a distancia utilizados para la reproducción de CD

Botones del mando a distancia		Función
Botones de control	■	Detiene la reproducción.
	■ ■	Pone la reproducción en pausa.
	▶	Inicia la reproducción.
	◀◀ / ▶▶	Saltan 10 segundos hacia atrás o 30 segundos hacia delante.
	◀◀ / ▶▶	Buscan hacia atrás o hacia delante. La velocidad de búsqueda cambia cada vez que se pulsa el correspondiente botón.
	◀◀ / ▶▶	Saltan al principio de la pista (a la pista anterior si se pulsa el botón repetidamente) o a la pista siguiente.
Botones numéricos		Saltan a la pista especificada durante la reproducción.
STATUS		Muestra la información de reproducción (pág. 29).

■ Reproducción de archivos de vídeo/música

Puede reproducir archivos de vídeo/música almacenados en sus propios discos (como DVD-R/RW), dispositivos de memoria USB o servidores DLNA (PC/NAS).

Consejo

- Para obtener información sobre los archivos admitidos, consulte “Información sobre discos y archivos” (p. 3).

- 1 Realice una de las siguientes operaciones, dependiendo de lo que desee.

Para reproducir archivos de un disco:

Abra la bandeja portadiscos y cargue el disco.

Para reproducir archivos de un dispositivo de memoria USB:

Conecte el dispositivo de memoria USB al conector USB.

Para reproducir archivos de un servidor DLNA:

Compruebe que el servidor DLNA está encendido y conectado a la red.

2 Pulse HOME.

Se muestra la pantalla del menú HOME.

**Consejo**

– No puede mostrarse la pantalla del menú HOME durante la reproducción de discos, DVD o archivos de vídeo de venta en el mercado. Para mostrar la pantalla del menú HOME, detenga primero la reproducción.





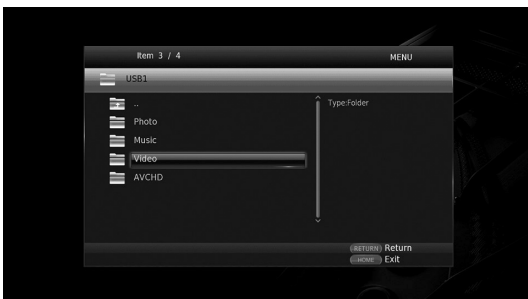

3 Utilice los botones de cursor (▲/▼) para seleccionar la opción deseada (disco, USB o DLNA) y pulse ENTER.**4 Utilice los botones de cursor (▲/▼) para seleccionar “Music”, “Video” o “AVCHD” y pulse ENTER.**

Si seleccionó “DLNA” en el paso 3, seleccione el servidor DLNA que desee en el paso 4.

**Consejos**

– Para volver a la pantalla anterior, pulse **RETURN** o la tecla de cursor (◀), o seleccione  en la pantalla del menú.
– “AVCHD” es un formato de archivo para la grabación de vídeos de alta resolución en los discos que admiten grabación (DVD-R).

5 Utilice los botones de cursor (▲/▼) para seleccionar el archivo deseado y pulse ENTER.
Comienza la reproducción del archivo.**Botones del mando a distancia utilizados para la reproducción de archivos**

Botones del mando a distancia	Función
	Detiene la reproducción.
	Pone la reproducción en pausa.
	Inicia la reproducción.
	Saltan 10 segundos hacia atrás o 30 segundos hacia adelante.
	Buscan hacia atrás o hacia adelante. La velocidad de búsqueda cambia cada vez que se pulsa el correspondiente botón.
	Saltan al principio del archivo (al archivo anterior si se pulsa el botón repetidamente) o al archivo siguiente.
STATUS	Muestra la información de reproducción (pág. 29).

Visualización de fotografías

Puede visualizar fotos almacenadas en sus propios discos (como DVD-R/RW), dispositivos de memoria USB o servidores DLNA (PC/NAS).

Consejo

– Para obtener información sobre los archivos admitidos, consulte “Información sobre discos y archivos” (p. 3).

1 Consulte “Reproducción de archivos de vídeo/música” y siga los pasos 1 a 3.**Consejo**

– Si carga un DVD de fotos de venta en el mercado, puede que la reproducción del pase de diapositivas se inicie automáticamente. En ese caso, no es necesario que realice los pasos siguientes.

2 Utilice los botones de cursor (▲/▼) para seleccionar “Photo” y pulse ENTER.**Consejo**

– Para volver a la pantalla anterior, pulse **RETURN** o la tecla de cursor (◀), o seleccione  en la pantalla del menú.

- 3 Utilice los botones de cursor (▲/▼) para seleccionar la foto deseada y pulse **ENTER**.
La reproducción del pase de dispositivos se inicia desde la foto seleccionada.

Consejos

- Si selecciona fotos durante la reproducción de un CD o de un archivo de música, puede visualizar un pase de dispositivos mientras escucha música.
- Puede utilizar el pase de diapositivas como protector de pantalla. Cuando utilice el pase de diapositivas como protector de pantalla, cree la carpeta "autopict" en el directorio raíz del dispositivo de memoria USB y ponga archivos de fotos dentro de la carpeta. Cuando el dispositivo de memoria USB esté conectado a este reproductor, el protector de pantalla se activará según los ajustes del protector de pantalla (pág. 39).

Botones del mando a distancia utilizados para la reproducción de fotos

Botones del mando a distancia		Función
Botones de control	■	Detiene la reproducción.
	■ ■	Pone la reproducción en pausa.
	▶	Inicia la reproducción.
	◀▶/▶▶	Cambian la velocidad de la reproducción del pase de diapositivas.
	◀◀/▶▶	Saltan a la foto anterior o a la foto siguiente.
Botones de cursor	▲/▼	Invierten la foto arriba-abajo o izquierda-derecha.
	◀/▶	Giran la foto 90 grados a izquierda o derecha.
ZOOM		Acerca o aleja la foto. Si el tamaño de la foto es mayor que la pantalla, utilice los botones del cursor para mover el área de visualización.
STATUS		Muestra la información de reproducción (pág. 29).

Visualización de contenidos de VUDU

Puede utilizar este reproductor para visualizar contenidos de VUDU.

Notas

- Para utilizar esta función, este reproductor debe estar conectado a Internet. El acceso a algunos contenidos puede requerir una conexión a Internet de alta velocidad.
- Los servicios de contenidos de terceros pueden modificarse, suspenderse, interrumpirse o dejar de proporcionarse en cualquier momento sin previo aviso, y Yamaha no asume ninguna responsabilidad en este sentido.
- Es posible que parte de los contenidos solo estén disponibles en algunos países y que se presenten en idiomas específicos.

- 1 Pulse **HOME**.

Se muestra la pantalla del menú HOME.

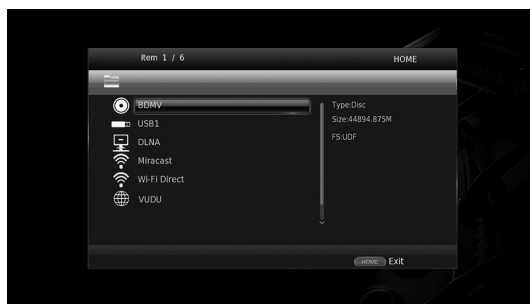

Consejo

- Para ir directamente a la pantalla del menú VUDU, pulse **VUDU**.

- 2 Utilice los botones de cursor (▲/▼) para seleccionar "VUDU" y pulse **ENTER**.



- 3 Utilice los botones de cursor para seleccionar la opción deseada y pulse **ENTER** para confirmar la selección (o iniciar la reproducción).

Consejos

- Para volver a la pantalla anterior, pulse **RETURN** o la tecla de cursor (◀), o seleccione **↩** en la pantalla del menú.
- Para salir de cada servicio de red, pulse **HOME**.

Acerca de VUDU™

VUDU es un servicio de transferencia de películas por Internet que permite alquilar o comprar películas o programas de televisión, tanto en definición estándar como en alta definición, sin necesidad de suscribirse. Más información en www.vudu.com

Nota

- Para desactivar el servicio de VUDU, consulte “VUDU” (pág. 36)

– MOVIES & TV –
VUDU

Uso del sonido de alta calidad

El modo de CD y el modo Pure Direct le permiten disfrutar de sonido con mejor calidad.

El modo de CD le permite reproducir discos CD de música o discos SA-CD con fidelidad y sonido de alta calidad.

El modo Pure Direct le permite disfrutar de sonido de alta fidelidad puro a partir de cualquier fuente.

■ Uso de discos CD de música/SA-CD con sonido de alta calidad (modo de CD)

CD

Si está activado el modo de CD cuando se reproduce un CD de música o un SA-CD, este reproductor funciona bajo las condiciones indicadas a continuación y le permite disfrutar de sonido con la calidad mejorada.

- Desactiva la distribución eléctrica a los circuitos de funciones que no están en uso para reducir los ruidos eléctricos de dichos circuitos.
- Limita la salida de señales de vídeo HDMI para reducir los ruidos eléctricos del circuito HDMI.
- Ralentiza la velocidad de rotación del disco para reducir el efecto negativo de la corriente eléctrica que acciona el motor y mejorar así la calidad del sonido (al reproducir un CD de música)

1 Pulse **CD MODE**.

Cada vez que se pulsa el botón, el modo de CD se activa o desactiva.

Notas

- Durante el modo de CD no funciona la función de reproducción automática.
- El modo de CD solo funciona con discos CD de música (CDDA) y SA-CD. Si se selecciona el modo de CD durante la reproducción de otro tipo de disco (como, por ejemplo, un disco Blu-ray), la reproducción se detendrá y el disco será expulsado automáticamente.
- No puede cambiar al modo de CD durante la reproducción de otra fuente multimedia (USB, DLNA o servicio de red). Para cambiar al modo de CD, primero detenga la reproducción en curso.

Consejos

- También puede activar/desactivar el modo de CD con el botón CD MODE del panel delantero. Cuando está activado el modo de CD, el botón CD MODE del panel delantero se ilumina.
- Cuando conecte el receptor AV a la toma HDMI de este reproductor, ajuste HDMI (Modo de CD) (pág. 40) en el menú SETUP en Solo audio (ajuste predeterminado). Este ajuste desactiva la salida de vídeo HDMI durante el modo de CD para reducir el ruido eléctrico del circuito.
- Cuando conecte el receptor AV a las tomas DIGITAL OUT o AUDIO OUT de este reproductor, ajuste HDMI (Modo de CD) (pág. 40) en el menú SETUP en Desactivar. Este ajuste desactiva el circuito HDMI (salida de audio/vídeo HDMI) durante el modo de CD y le permite disfrutar de mejor calidad de sonido.

■ Uso de música y películas con sonido de alta fidelidad puro (Pure Direct)

Cuando se activa el modo Pure Direct, este reproductor reproduce la fuente seleccionada utilizando solo los circuitos imprescindibles con el fin de reducir el ruido eléctrico de otros circuitos (como, por ejemplo, el visor delantero). Esto permite disfrutar de una calidad de sonido de alta fidelidad.

1 Pulse **PURE DIRECT**.

Cada vez que se pulsa el botón, el modo Pure Direct cambia como se indica a continuación.

Visor del panel delantero	Función
PDIRECT1	Activa el modo Pure Direct (modo 1). En este modo, el visor del panel delantero se apaga y la salida de vídeo HDMI se desactiva. Este modo es adecuado para escuchar música con alta calidad de sonido.
PDIRECT2	Activa el modo Pure Direct (modo 2). En este modo, el visor del panel delantero se apaga. Este modo está pensado especialmente para ver películas con un sonido de alta calidad.
(no se muestra nada)	Desactiva el modo Pure Direct.

Consejos

- Cuando el modo de CD está activado, el modo Pure Direct cambia entre activado y desactivado.
- También puede activar el modo Pure Direct con el botón PURE DIRECT del panel delantero. Cuando está activado el modo Pure Direct, el botón PURE DIRECT de panel delantero se ilumina.

Uso de la reproducción DLNA de contenidos de dispositivos móviles a través de Wi-Fi Direct

Mediante la función Wi-Fi Direct puede conectar un dispositivo móvil directamente a este reproductor utilizando un router inalámbrico y disfrutar de la reproducción DLNA de contenidos de dispositivos móviles en este reproductor.

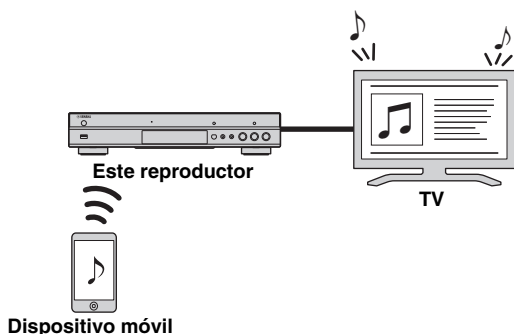

Notas

- Para comprobar si el dispositivo es compatible con Wi-Fi Direct, consulte el manual de instrucciones del dispositivo. Si el dispositivo no es compatible con Wi-Fi Direct, siga el procedimiento indicado a continuación para hacer una conexión manual.
 - Cuando la función Wi-Fi Direct está activada, no es posible la reproducción de otras funciones de red, discos y dispositivos de memoria USB.
- 1 Si hay una reproducción de otra fuente en curso, deténgala.
 - 2 Pulse **HOME**.
Se muestra la pantalla del menú HOME.
 - 3 Utilice los botones de cursor (▲/▼) para seleccionar “Wi-Fi Direct” y pulse **ENTER**.

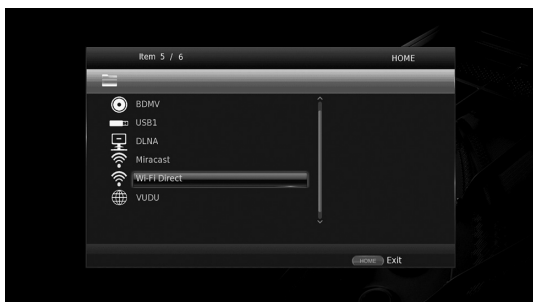

- 4 Realice la siguiente operación para hacer una conexión Wi-Fi Direct.

Si su dispositivo es compatible con Wi-Fi Direct:

- ① En los 2 minutos siguientes, utilice el dispositivo para hacer la conexión.

Si su dispositivo no es compatible con Wi-Fi Direct:

- ① Pulse **RED** para acceder al modo de conexión manual.
La información del SSID aparece en la pantalla.
 - ② En el dispositivo, abra la pantalla de configuración Wi-Fi e introduzca la información del SSID.
- 5 Pulse **ENTER** (espere 3 segundos) y utilice la aplicación de reproducción compatible con DLNA para iniciar la reproducción en el dispositivo móvil.

Consejo

- Seleccione este reproductor como procesador o “renderer” en la aplicación de reproducción compatible con DLNA.

- 6 Para salir de Wi-Fi Direct, pulse **HOME**.

Consejo

- También puede salir de Wi-Fi Direct pulsando **SETUP** o **RETURN**.

En función del entorno, es posible que el audio/vídeo se interrumpa o que se produzcan interferencias en la pantalla del televisor. En tal caso, pruebe las soluciones siguientes.

- Acerque el dispositivo Wi-Fi Direct a este reproductor.
- Apague los demás dispositivos inalámbricos que no esté utilizando.
- Aleje el dispositivo Wi-Fi Direct y este reproductor de hornos microondas o de otros dispositivos inalámbricos.

Uso de imágenes y vídeos de teléfonos inteligentes en la pantalla del televisor (Miracast™)

Mediante la función Miracast puede ver la imágenes que aparecen en la pantalla de su dispositivo compatible con Miracast (como, por ejemplo, un teléfono inteligente) también en la pantalla del televisor.

Notas

- Para comprobar si su dispositivo es compatible con Miracast, consulte el manual de instrucciones del dispositivo.
- Cuando Miracast está activado en este reproductor, otras funciones de red (como DLNA) no están disponibles.
- Al utilizar Miracast, no puede usar la bandeja portadiscos ni reproducir otras fuentes.

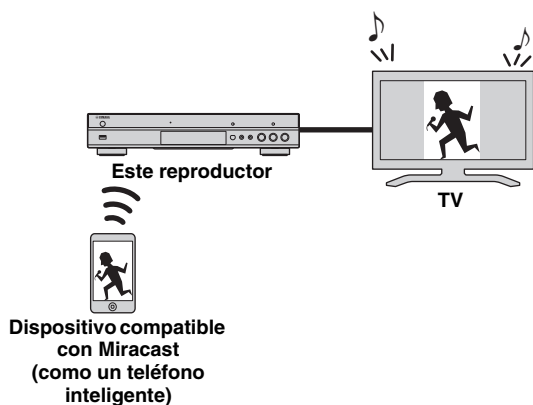

- 1 Si hay una reproducción de otra fuente en curso, deténgala.
- 2 Pulse **MIRACAST**.
- 3 Utilice su teléfono inteligente en los 60 segundos siguientes para activar Miracast y seleccione este reproductor como el dispositivo que se va a conectar. Para ver información detallada sobre el funcionamiento de su teléfono inteligente, consulte el manual de instrucciones correspondiente.
- 4 Para salir de Miracast, pulse **MIRACAST**.

Consejo

- También puede salir de Miracast pulsando **HOME** o **RETURN**.

En función del entorno, es posible que el audio/vídeo se interrumpa o que se produzcan interferencias en la pantalla del televisor. En tal caso, pruebe las soluciones siguientes.

- Acerque el dispositivo Miracast a este reproductor.
- Apague los demás dispositivos inalámbricos que no esté utilizando.
- Aleje el dispositivo Miracast y este reproductor de hornos microondas o de otros dispositivos inalámbricos.

Uso de este reproductor desde dispositivos móviles

Mediante las siguientes aplicaciones de su dispositivo móvil, puede utilizar dicho dispositivo como mando a distancia para manejar este reproductor.



AV CONTROLLER

- Puede controlar funciones básicas de este reproductor como la reproducción, la pausa, el salto, el encendido y la navegación de los cursores.
- La aplicación “AV CONTROLLER” está disponible en distintos idiomas.
- Para obtener más información sobre “AV CONTROLLER”, visite el sitio web de Yamaha.

Funciones avanzadas de reproducción

En este capítulo se explica la reproducción de discos Blu-ray Disc, DVD, SA-CD y CD de venta en el mercado, así como de discos DVD-RW/R grabados.

Nota

- Para conocer las funciones básicas de reproducción, consulte la página 8.

■ Menú en pantalla

Para mostrar el menú en pantalla, pulse **ON SCREEN**. A continuación, pulse **▲/▼/◀/▶** para seleccionar un elemento y, después, pulse **ENTER** para utilizar la función deseada.

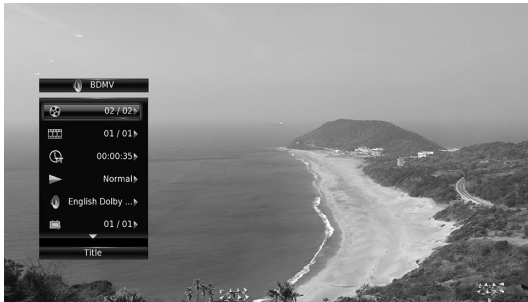

El menú en pantalla consta de las siguientes opciones.

Título **BD** **DVD** **VIDEO** : Muestra el número del título que se está reproduciendo. Puede ir al título deseado seleccionándolo desde esta opción.

Capítulo **BD** **DVD** **VIDEO** : Muestra el número del capítulo que se está reproduciendo. Puede ir al capítulo deseado seleccionándolo desde esta opción.

Pista/Archivo **CD** **VIDEO** **MUSIC** **PHOTO** : Muestra el número de la pista o archivo que se está reproduciendo. Puede ir a la pista o al archivo deseado seleccionándolo desde esta opción.

Hora **BD** **DVD** **CD** **VIDEO** **MUSIC** : Muestra el tiempo de reproducción. Seleccione el tipo de visualización entre las siguientes posibilidades:

- Tiempo de reproducción transcurrido del título, capítulo, disco, pista o archivo
- Tiempo de reproducción restante del título, capítulo, disco, pista o archivo

Modo/Modo de reproducción

DVD **CD** **VIDEO** **MUSIC** **PHOTO** : Muestra el modo de reproducción actual. Puede seleccionar uno de los modos de reproducción siguientes:

CD

- Normal: Reproducción normal.
- Shuffle: Reproducción aleatoria sin repetición.
- Aleatorio: Reproducción aleatoria con repetición.

DVD

- Normal
- Shuffle CH (capítulo)
- Shuffle TT (título)
- Shuffle All
- Aleatorio CH (capítulo)
- Aleatorio TT (título)
- Aleatorio All

VIDEO MUSIC PHOTO

- Normal
- Shuffle F (carpeta)
- Aleatorio F (carpeta)

Audio **BD** **DVD** **VIDEO** : Muestra el idioma/señal de audio del disco Blu-ray/DVD seleccionado. Puede seleccionar el tipo de audio deseado.

Ángulo **BD** **DVD** : Muestra el número del ángulo seleccionado en ese momento. Si el vídeo se ha grabado con varios ángulos, puede cambiar el ángulo.

Subtítulo **BD** **DVD** **VIDEO** : Muestra el idioma de subtítulos seleccionado actualmente si hay subtítulos.

Estilo subtítulos **BD** : Muestra el estilo de subtítulos seleccionado. Esta función solo está disponible para subtítulos externos de archivo de vídeo. Puede seleccionar el estilo de texto deseado de los subtítulos.

Bitrate **BD** **DVD** **CD** **VIDEO** **MUSIC** : Muestra el bitrate de la señal de audio/vídeo.

Vídeo secundario **BD** : Activa o desactiva PIP (pág. 9).

Audio Secundario **BD** : Activa o desactiva el audio secundario (pág. 9).

Búsqueda Ins

BD **DVD** **CD** **VIDEO** **MUSIC** : Salta 30 segundos.

Repetición Ins

BD **DVD** **CD** **VIDEO** **MUSIC** : Reproduce el contenido desde 10 segundos antes.

Seleccionar CC

BD **DVD** **VIDEO** : Define los subtítulos mostrados.

Pase de diapositivas PHOTO :

Muestra la velocidad del pase de diapositivas. Puede seleccionar la velocidad del pase de diapositivas entre Lento/Medio/Rápido.

Transición **PHOTO** : Muestra cómo aparece la foto en la pantalla. Puede seleccionar el tipo de transición.

Menú de estado

Muestra varios ajustes, cómo los subtítulos, el ángulo y el número de título/capítulo/pista reproducido. Para mostrar el menú de estado, pulse **STATUS**. El menú de estado consta de los siguientes menús.

BD DVD VIDEO

Ejemplo: Iconos cuando se reproduce un disco Blu-ray

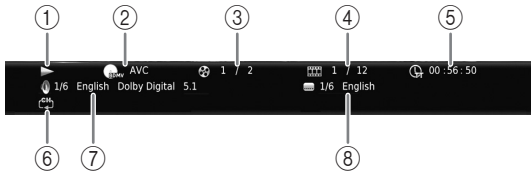

- ① **(Estado de reproducción)**
- ② **(Icono de tipo de disco/archivo de vídeo)**
- ③ **(Número de título que se está reproduciendo):** Puede saltar al título especificado con el botón **SEARCH** (pág. 9).
- ④ **(Número de capítulo que se está reproduciendo) **BD DVD**:** Puede saltar al capítulo especificado con el botón **SEARCH** (pág. 9).
- ⑤ **(Número de la pista o archivo que se está reproduciendo) **VIDEO**:** Puede saltar a la pista especificada con el botón **SEARCH** (pág. 9).
- ⑥ **(Tiempo de reproducción transcurrido):** Puede saltar al punto especificado con el botón **SEARCH** (pág. 9).
- ⑦ **(Tiempo de reproducción transcurrido):** Puede saltar al punto especificado con el botón **SEARCH** (pág. 9).
- ⑧ **(Tiempo de reproducción transcurrido):** Puede saltar al punto especificado con el botón **SEARCH** (pág. 9).
- ⑨ **(Tiempo de reproducción transcurrido):** Puede saltar al punto especificado con el botón **SEARCH** (pág. 9).
- ⑩ **(Tiempo de reproducción transcurrido):** Puede saltar al punto especificado con el botón **SEARCH** (pág. 9).
- ⑪ **(Tiempo de reproducción transcurrido):** Puede saltar al punto especificado con el botón **SEARCH** (pág. 9).
- ⑫ **(Tiempo de reproducción transcurrido):** Puede saltar al punto especificado con el botón **SEARCH** (pág. 9).
- ⑬ **(Tiempo de reproducción transcurrido):** Puede saltar al punto especificado con el botón **SEARCH** (pág. 9).
- ⑭ **(Tiempo de reproducción transcurrido):** Puede saltar al punto especificado con el botón **SEARCH** (pág. 9).
- ⑮ **(Tiempo de reproducción transcurrido):** Puede saltar al punto especificado con el botón **SEARCH** (pág. 9).
- ⑯ **(Tiempo de reproducción transcurrido):** Puede saltar al punto especificado con el botón **SEARCH** (pág. 9).
- ⑰ **(Tiempo de reproducción transcurrido):** Puede saltar al punto especificado con el botón **SEARCH** (pág. 9).
- ⑱ **(Tiempo de reproducción transcurrido):** Puede saltar al punto especificado con el botón **SEARCH** (pág. 9).
- ⑲ **(Tiempo de reproducción transcurrido):** Puede saltar al punto especificado con el botón **SEARCH** (pág. 9).
- ⑳ **(Tiempo de reproducción transcurrido):** Puede saltar al punto especificado con el botón **SEARCH** (pág. 9).
- ㉑ **(Tiempo de reproducción transcurrido):** Puede saltar al punto especificado con el botón **SEARCH** (pág. 9).
- ㉒ **(Tiempo de reproducción transcurrido):** Puede saltar al punto especificado con el botón **SEARCH** (pág. 9).
- ㉓ **(Tiempo de reproducción transcurrido):** Puede saltar al punto especificado con el botón **SEARCH** (pág. 9).
- ㉔ **(Tiempo de reproducción transcurrido):** Puede saltar al punto especificado con el botón **SEARCH** (pág. 9).
- ㉕ **(Tiempo de reproducción transcurrido):** Puede saltar al punto especificado con el botón **SEARCH** (pág. 9).
- ㉖ **(Tiempo de reproducción transcurrido):** Puede saltar al punto especificado con el botón **SEARCH** (pág. 9).
- ㉗ **(Tiempo de reproducción transcurrido):** Puede saltar al punto especificado con el botón **SEARCH** (pág. 9).
- ㉘ **(Tiempo de reproducción transcurrido):** Puede saltar al punto especificado con el botón **SEARCH** (pág. 9).
- ㉙ **(Tiempo de reproducción transcurrido):** Puede saltar al punto especificado con el botón **SEARCH** (pág. 9).
- ㉚ **(Tiempo de reproducción transcurrido):** Puede saltar al punto especificado con el botón **SEARCH** (pág. 9).
- ㉛ **(Tiempo de reproducción transcurrido):** Puede saltar al punto especificado con el botón **SEARCH** (pág. 9).
- ㉜ **(Tiempo de reproducción transcurrido):** Puede saltar al punto especificado con el botón **SEARCH** (pág. 9).
- ㉝ **(Tiempo de reproducción transcurrido):** Puede saltar al punto especificado con el botón **SEARCH** (pág. 9).
- ㉞ **(Tiempo de reproducción transcurrido):** Puede saltar al punto especificado con el botón **SEARCH** (pág. 9).
- ㉟ **(Tiempo de reproducción transcurrido):** Puede saltar al punto especificado con el botón **SEARCH** (pág. 9).
- ㊱ **(Tiempo de reproducción transcurrido):** Puede saltar al punto especificado con el botón **SEARCH** (pág. 9).
- ㊲ **(Tiempo de reproducción transcurrido):** Puede saltar al punto especificado con el botón **SEARCH** (pág. 9).
- ㊳ **(Tiempo de reproducción transcurrido):** Puede saltar al punto especificado con el botón **SEARCH** (pág. 9).
- ㊴ **(Tiempo de reproducción transcurrido):** Puede saltar al punto especificado con el botón **SEARCH** (pág. 9).
- ㊵ **(Tiempo de reproducción transcurrido):** Puede saltar al punto especificado con el botón **SEARCH** (pág. 9).
- ㊶ **(Tiempo de reproducción transcurrido):** Puede saltar al punto especificado con el botón **SEARCH** (pág. 9).
- ㊷ **(Tiempo de reproducción transcurrido):** Puede saltar al punto especificado con el botón **SEARCH** (pág. 9).
- ㊸ **(Tiempo de reproducción transcurrido):** Puede saltar al punto especificado con el botón **SEARCH** (pág. 9).
- ㊹ **(Tiempo de reproducción transcurrido):** Puede saltar al punto especificado con el botón **SEARCH** (pág. 9).
- ㊺ **(Tiempo de reproducción transcurrido):** Puede saltar al punto especificado con el botón **SEARCH** (pág. 9).
- ㊻ **(Tiempo de reproducción transcurrido):** Puede saltar al punto especificado con el botón **SEARCH** (pág. 9).
- ㊼ **(Tiempo de reproducción transcurrido):** Puede saltar al punto especificado con el botón **SEARCH** (pág. 9).
- ㊽ **(Tiempo de reproducción transcurrido):** Puede saltar al punto especificado con el botón **SEARCH** (pág. 9).
- ㊾ **(Tiempo de reproducción transcurrido):** Puede saltar al punto especificado con el botón **SEARCH** (pág. 9).
- ㊿ **(Tiempo de reproducción transcurrido):** Puede saltar al punto especificado con el botón **SEARCH** (pág. 9).

DVD CD MUSIC

Ejemplo: Iconos cuando se reproduce un archivo de música

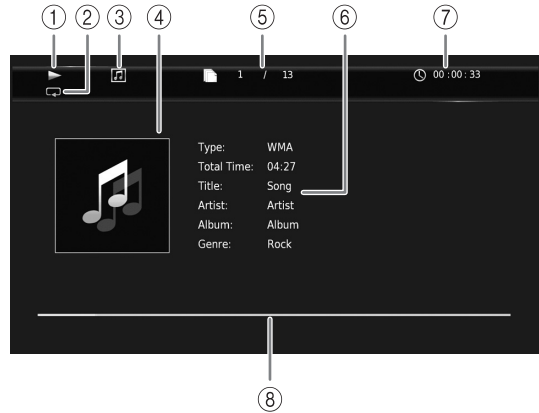

- ① **(Estado de reproducción)**
- ② **(Modo de repetición):** Muestra el modo de repetición actual (pág. 10).
- ③ **(Icono de tipo de disco/archivo de música)**
- ④ **(Gráficos) **MUSIC**:** Muestra gráficos si están contenidos en el archivo.
- ⑤ **(Número de la pista o archivo que se está reproduciendo):** Puede saltar a la pista especificada con el botón **SEARCH** (pág. 9).
- ⑥ **(Información) **MUSIC**:** Muestra información musical si está contenida en el archivo.
- ⑦ **(Tiempo de reproducción transcurrido):** Puede saltar al punto especificado con el botón **SEARCH** (pág. 9).
- ⑧ **(Barra de progreso) **MUSIC**:** Muestra el estado de progreso de la canción actual.

PHOTO

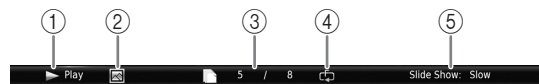

- ① **(Estado de reproducción)**
- ② **(Icono de archivo de fotos)**
- ③ **(Número del archivo mostrado)**
- ④ **(Modo de repetición):** Muestra el modo de repetición actual (pág. 10).
- ⑤ **(Velocidad de pase de diapositivas)**

■ Programación de la reproducción **DVD** **CD**

Esta opción le permite programar el orden de reproducción de las pistas de un disco de audio o de los capítulos de un DVD.

Pulse **PROGRAM** durante la reproducción para mostrar la ventana PROGRAMA para programar el orden de reproducción.

Puede programar hasta 15 pistas/capítulos.

Ejemplo: Programación del orden de reproducción de pistas de CD

- 1 Pulse **PROGRAM** durante la reproducción.

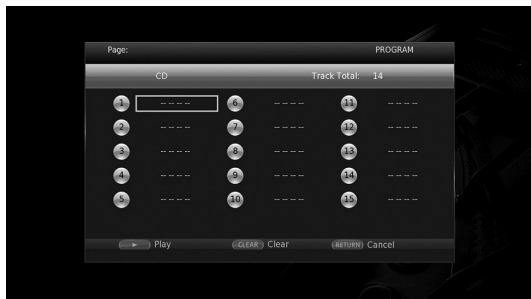

- 2 Pulse **ENTER** para programar el orden de reproducción.

Para un disco de audio, pulse **▲/▼** para seleccionar una pista deseada y, a continuación, pulse **ENTER**.

En un disco DVD-Video, seleccione un título (indicado como TT) y un capítulo (indicado como CH) en lugar de una pista.

Para borrar una pista configurada, seleccione la pista que desea borrar y, a continuación, pulse **CLEAR**.

Pulse **RETURN** para cancelar la reproducción del programa.



- 3 Una vez finalizada la programación, pulse **▶** para definir e iniciar la reproducción del programa.
- 4 Para cancelar la reproducción del programa, detenga la reproducción por completo pulsando **■**.





■ Uso de la búsqueda

BD **DVD** **CD** **VIDEO** **MUSIC** **PHOTO**



Esta opción le permite ir a un punto específico durante la reproducción.

- 1 Pulse **SEARCH** durante la reproducción. Aparece la barra de estado.
- 2 Pulse **▲/▼/◀/▶** para seleccionar uno de los elementos siguientes y, a continuación, pulse **ENTER**.

BD **DVD** :

- Número de título (indicado con )
- Número de capítulo (indicado con )
- Tiempo de título transcurrido (indicado con )
- Tiempo de capítulo transcurrido (indicado con )

CD :

- Número de pista (indicado con )
- Tiempo de pista transcurrido (indicado con )
- Tiempo de disco transcurrido (indicado con )

VIDEO **MUSIC** :





- Número de archivo (indicado con )
- Número de capítulo (indicado con )
- Tiempo de archivo transcurrido (indicado con )

PHOTO :

- Número de archivo (indicado con )

- 3 Pulse **▲/▼** o los botones numéricos para definir o ajustar el valor del elemento seleccionado y pulse **ENTER** para ir al punto especificado.
- 4 Para cerrar la barra de estado, pulse **STATUS**.

■ Uso de BONUSVIEW™ y BD-Live™

Este reproductor admite las funciones de reproducción de BONUSVIEW (pág. 48) (BD-ROM Perfil 1 versión 1.1) y BD-Live (pág. 48) (BD-ROM Perfil 2).

Nota

- Las funciones y el método de reproducción varían según el disco. Siga las indicaciones del disco o del manual de usuario suministrado.

■ Utilización de la función Imagen en Imagen (reproducción de audio/vídeo secundario)

El Vídeo BD que incluye audio y vídeo secundario compatible con Imagen en Imagen se puede reproducir con audio y vídeo secundario simultáneamente como un vídeo pequeño en la esquina.

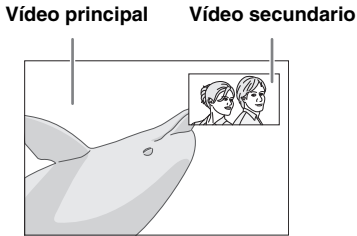

Mientras se muestra Marca PIP (PIP) o Marca Audio Secundario (A2), pulse PIP para activar o desactivar la función Imagen en imagen.

Notas

- Para escuchar audio secundario, asegúrese de que el ajuste Salida de audio (Coaxial / Óptica o HDMI) se ha definido en PCM o Recodificar (pág. 40).
- Dependiendo del disco, para escuchar audio secundario es posible que tenga que activar el audio secundario desde el menú principal del disco (pág. 8).
- Dependiendo del contenido, el audio y el vídeo secundario para Imagen en Imagen pueden reproducirse y desaparecer automáticamente. Además, puede haber restricciones con respecto a las áreas que pueden reproducirse.

■ Utilización de la función BD-Live™

1. Ajuste la configuración de red (pág. 37).

2. Conecte el dispositivo de memoria USB a este reproductor (pág. 17).

Los datos de BD-Live se guardan en un dispositivo de memoria USB conectado a este reproductor. Para utilizar estas funciones, conecte un dispositivo de memoria USB que admita USB 2.0 de alta velocidad (480 Mbit/s) a uno de los conectores USB (delantero/trasero) de este reproductor para utilizar el dispositivo de memoria USB como Almacenamiento Local.

- Almacenamiento Local se utiliza como memoria auxiliar cuando se reproduce un Blu-ray Disc.
- Utilice un dispositivo de memoria USB con, por lo menos, 2 GB de espacio libre.

- La carpeta BUDA se crea automáticamente en el dispositivo de memoria USB cuando es necesario.
- Si el espacio de almacenamiento es insuficiente, los datos no se copiarán/descargarán. Elimine datos innecesarios o utilice un dispositivo de memoria USB nuevo.
- La carga de los datos (lectura/escritura) puede llevar un tiempo.

Notas

- Yamaha no puede garantizar que los dispositivos de memoria USB de todas las marcas funcionen con este reproductor.
- No utilice un cable de extensión USB cuando conecte un dispositivo de memoria USB al conector USB del reproductor. El uso de un cable de extensión USB puede impedir que el reproductor funcione correctamente.

3. Reproduzca el disco.

4. Ejecute BD-Live siguiendo las instrucciones del disco.



Notas

- No retire el dispositivo de memoria USB ni desconecte el cable de alimentación durante el funcionamiento de BD-Live.
- En relación con el método de reproducción de contenido BD-Live, etc., lleve a cabo las operaciones de acuerdo con las instrucciones del manual del Blu-ray Disc.
- Para utilizar las funciones de BD-Live, realice la conexión de red (pág. 15) y la configuración de red (pág. 37).
- Consulte “Conexión BD-Live” (pág. 37) para obtener información sobre la configuración para restringir el acceso a contenido BD-Live.
- El tiempo que se necesita para descargar los programas ofrecidos al dispositivo de memoria USB conectado a este reproductor depende de las velocidades de conexión a Internet y del volumen de datos de los programas.
- Es posible que los programas BD-Live suministrados a través de Internet no puedan mostrar la conexión dependiendo del estado (actualización) del proveedor. En este caso, extraiga el disco y vuelva a intentarlo.
- Si la pantalla BD-Live no aparece durante un rato después de seleccionar la función BD-Live en el menú del Blu-ray Disc, es posible que el dispositivo de memoria USB no tenga suficiente espacio libre. En este caso, expulse el disco del reproductor y, a continuación, borre los datos del dispositivo de memoria USB utilizando el menú “Formato” de “Almacenamiento Local” (pág. 35).

Menú SETUP

El menú SETUP permite realizar diversos ajustes y configuraciones audiovisuales en las funciones utilizando el mando a distancia.

Menú/submenú	Opción	Función	Página	
 Configuración General	Sistema			
	Standby Automático	Activa o desactiva la función de ahorro de energía.	35	
	Control HDMI	Configura el reproductor para que reciba la señal de control desde el mando a distancia de su televisor/receptor de A/V.	35	
	Cargar configuración por defecto	Restablece todos los ajustes a los valores predeterminados, excepto el ajuste Seguridad.	35	
	Actualizar	Aplica la actualización del reproductor.	35	
	Notificación de actualización	Permite seleccionar si mostrar el mensaje en la pantalla cuando este reproductor detecta software más reciente a través de Internet.	35	
	Mensaje Reproducción 3D	Muestra un mensaje de advertencia acerca de la reproducción de vídeo en 3D al encender este reproductor.	35	
	Almacenamiento Local	Muestra el espacio libre del dispositivo de memoria USB conectado a este reproductor, o formatea la carpeta "BUDA" en el dispositivo de memoria USB.	35	
	Configuración Sencilla	Ajusta el idioma, la resolución y la relación de aspecto de la pantalla.	35	
	Licencia de software	Muestra información sobre la licencia de software.	35	
	Idioma			
	OSD	Selecciona el idioma del menú en pantalla.	36	
	Menú	Permite dar prioridad al idioma del menú del disco.	36	
	Audio	Permite dar prioridad al idioma del audio.	36	
	Subtítulo	Permite dar prioridad al idioma de los subtítulos.	36	
	Reproducción			
	Reproducción Automática Disco	Ajusta el reproductor para que inicie automáticamente la reproducción del disco.	36	
	Marca de Angulo	Permite mostrar la Marca de Angulo cuando se reproduce Blu-ray Disc/DVD con varios ángulos.	36	
	Marca PIP	Permite mostrar la Marca PIP cuando se reproduce Blu-ray Disc/DVD con Imagen en Imagen.	36	
	Marca Audio Secundario	Permite mostrar la Marca Audio Secundario cuando se reproduce Blu-ray Disc/DVD con audio secundario.	36	
	Memoria última	Configura este reproductor para que recuerde la última posición de reproducción de un disco (vídeo Blu-ray o DVD) cuando se pone en modo de espera o si se abre la bandeja portadiscos.	36	
	VUDU	Desactiva el servicio de VUDU en este reproductor.	36	
	Seguridad			
	Cambiar Contraseña	Permite cambiar la contraseña de Control Paterno y Código de país.	36	
	Control Paterno	Establece el Control Paterno en función del contenido del disco.	36	
	Código de país	Establece el Código de país.	36	
	Red			
	Configuración de conexión	Permite definir un método de conexión de red.	37	
	Información	Muestra la pantalla de información de red.	37	
	Prueba de conexión	Realiza la prueba de conexión de red.	37	
	Configuración IP	Permite definir la configuración IP en Auto/Manual.	37	
	Configuración Proxy	Permite definir la configuración proxy.	37	
	Control de Red	Permite seleccionar si este reproductor se puede controlar desde AV CONTROLLER.	37	
	Standby de red	Permite seleccionar si este reproductor se puede activar desde otros dispositivos de red.	37	
	Control DMC	Permite seleccionar si permitir que el Controlador multimedia digital (DMC) compatible con DLNA (pág. 16) controle este reproductor.	37	
	Conexión BD-Live	Permite definir la conexión BD-Live en Autorizada/Permitida Parcialmente/Prohibido.	37	

Menú/submenú	Opción	Función	Página		
 Configuración de pantalla	TV	Salida 3D	Selecciona vídeos en 3D o 2D.	38	
		Pantalla de TV	Ajusta la relación de aspecto de la pantalla del televisor conectado y ajusta la salida de vídeo.	38	
		Escalado ascendente 4K	Activa/desactiva el escalado ascendente 4K para salida de vídeo HDMI.	38	
		Resolución HDMI	Permite seleccionar la resolución de salida de vídeo HDMI.	38	
		Sistema de TV	Permite seleccionar el sistema de TV entre NTSC/PAL/Multi.	38	
		Color Space	Permite seleccionar Color Space entre YCbCr 4:4:4/YCbCr 4:2:2/Full RGB/RGB.	38	
		HDMI Deep Color	Permite seleccionar HDMI Deep Color entre 30 bits/36 bits/Desactivar.	39	
		HDMI 1080p 24Hz	Activa o desactiva HDMI 1080p 24Hz.	39	
	Procesamiento de Video	Reducción de ruido	Ajusta el nivel de Reducción de ruido.	39	
		Modo desentrelazado	Ajusta cómo detectar la señal de vídeo.	39	
	Protector de pantalla	Hora	Ajusta el tiempo que ha de transcurrir para que se active el protector de pantalla (pase de diapositivas).	39	
		Orden de pase de diapositivas	Activa/desactiva la función aleatoria del protector de pantalla (pase de diapositivas).	39	
		Transición	Ajusta el tipo de transición del protector de pantalla (pase de diapositivas).	39	
	Subtítulos	Atributo CC	Ajusta el aspecto de los subtítulos.	39	
		Color Fuente Tamaño fuente Estilo fuente Opacidad fuente Borde fuente Color borde fuente Color BG Opacidad BG Color ventana Opacidad ventana	Personaliza la fuente, el fondo y la ventana utilizados para los subtítulos cuando Atributo CC se define en Personalizado.	39	
		Modo de CD	HDMI	Permite seleccionar si restringir la salida HDMI durante el modo de CD.	40
		Salida de audio	Coaxial / Optica	Permite seleccionar el modo de salida de la toma COAXIAL/terminal OPTICAL entre Bitstream/PCM/Recodificar/Desactivar.	40
HDMI			Permite seleccionar el modo de salida del terminal HDMI entre Bitstream/PCM/Recodificar/Desactivar.	40	
Downsampling			Permite seleccionar la frecuencia de submuestreo de la señal de audio digital entre 48K/96K/192K.	40	
DRC			Define el valor de DRC (Compresión de gama dinámica).	40	
Salida SACD / DSD	Formato de salida	Permite seleccionar la prioridad de salida para la reproducción de discos SA-CD y archivos DSD.	40		
	Área SACD	Permite seleccionar si reproducir contenidos de 2 canales o multicanal cuando el disco SA-CD contiene los dos tipos de contenidos.	40		
Ajuste de altavoz	Mezcla descendente 2 Canales	Establece la salida de audio de la toma AUDIO OUT L/R.	40		
Post-procesamiento	Mezcla ascendente	Convierte la señal de audio de 2 canales en multicanal.	40		
 Sistema de Información		Muestra la versión de software y la dirección MAC (pág. 49).	40		

■ Ejemplo de funcionamiento del menú **SETUP**

Debe acceder a la pantalla del menú **SETUP** para realizar ajustes en el reproductor. A continuación se explican las operaciones básicas del menú **SETUP**.

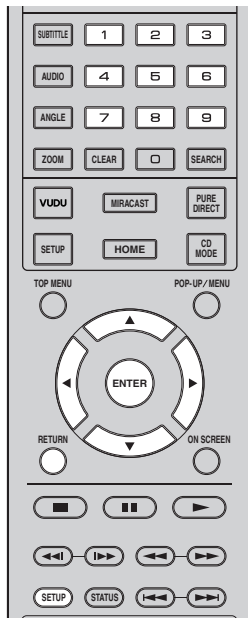

Ejemplo: Configuración de Reproducción Automática Disco

Nota

- Algunas opciones no se pueden ajustar durante la reproducción. En este caso, pulse  para detener la reproducción completamente antes de realizar el ajuste.

1. Muestre la pantalla del menú **SETUP**.

Pulse **SETUP** para mostrar la pantalla del menú **SETUP**.

Pulse **◀▶** para seleccionar Configuración General y, a continuación, pulse **ENTER** o **▼**.

2. Seleccione un submenú.

Pulse **▲▼** para seleccionar Reproducción y, a continuación, **ENTER** o cursor **▶**.

3. Seleccione una opción del menú.

Pulse **▲▼** para seleccionar Reproducción Automática Disco y, a continuación, **ENTER** o cursor **▶**.



4. Seleccione el ajuste deseado.

Pulse **▲▼** para seleccionar Activar o Desactivar y, a continuación, pulse **ENTER**.



Consejo

- Debe utilizar los botones numéricos para introducir números (como una contraseña) para algunas opciones del menú.

5. Salga de la pantalla del menú.

Pulse **◀** para volver al menú anterior.

■ Configuración General



Los ajustes predeterminados están marcados con “*”.

Sistema

Standby Automático

Activa o desactiva la función de ahorro de energía. Si se activa, este reproductor se pondrá en modo de espera cuando transcurran 20 minutos sin ninguna reproducción desde la última operación.

Consejo

- Antes de que este reproductor se ponga en modo de espera, se activará el protector de pantalla (pág. 39).

Activar*, Desactivar

Control HDMI

Puede ajustar el reproductor para que reciba una señal de control desde un televisor/receptor de A/V compatible con la función Control HDMI a través de un cable HDMI (pág. 12).

Activar, Desactivar*

Uso de la función Control HDMI

Con la función Control HDMI, puede controlar de forma interactiva este reproductor con su televisor (si es compatible con la función Control HDMI).

Cuando se conecta el reproductor a un televisor compatible con la función Control HDMI mediante un cable HDMI y se activa el Control HDMI en el menú SETUP (pág. 35), pueden realizarse las funciones indicadas a continuación.

- Función de selección de entrada automática
Cuando inicie la reproducción en este reproductor, el selector de entrada del televisor (y de un receptor A/V si este reproductor está conectado con el televisor mediante un receptor A/V) pasará automáticamente a este reproductor. La alimentación del televisor se enciende automáticamente dependiendo del televisor.
- Función de apagado automático
Si apaga el televisor cuando este reproductor está en modo de parada y no se visualiza la pantalla del menú SETUP, este reproductor también se apagará automáticamente.

Notas

- Es posible que la función Control HDMI no funcione correctamente dependiendo del televisor.
- Otras funciones, aparte de las que se han mencionado anteriormente, pueden funcionar según el televisor o receptor A/V.
- Para poder utilizar la función Control HDMI, configure los ajustes de la función Control HDMI en TODOS los componentes (este reproductor, el televisor y el receptor de A/V). Es posible que también sean necesarias determinadas operaciones.

- Cada función se puede configurar de forma independiente para que se active o desactive según el televisor.
- Consulte los detalles relacionados con la configuración en los manuales de funcionamiento que se proporcionan con el televisor y/o el receptor A/V.
- Cuando está activado, el consumo de energía durante el modo de espera aumenta por la función Control HDMI.

Cargar configuración por defecto

Puede restablecer todos los ajustes de este reproductor al ajuste predefinido, excepto el ajuste Seguridad (pág. 36). Para obtener información sobre los ajustes predeterminados, consulte las páginas 32-40.

Actualizar

Puede actualizar el software manualmente desde Almacenamiento USB o Red. Para obtener información sobre la actualización de software, consulte “Actualización de software” (pág. 43).

Notificación de actualización

Puede seleccionar si mostrar el mensaje en la pantalla cuando este reproductor detecta software más reciente a través de Internet.

Activar*, Desactivar

Mensaje Reproducción 3D

Puede activar o desactivar la visualización de un mensaje de advertencia acerca de la reproducción de vídeo en 3D en el televisor al encender este reproductor.

Activar*, Desactivar

Almacenamiento Local

Puede comprobar el espacio libre del dispositivo de memoria USB conectado a este reproductor, o formatear (vacía) la carpeta “BUDA” en el dispositivo de memoria USB conectado a este reproductor seleccionando Formato.

Consejo

- Para utilizar la función BD-Live (pág. 31), necesita conectar un dispositivo de memoria USB (con, por lo menos, 2 GB de espacio libre) a uno de los conectores USB (delantero/trasero) de este reproductor para utilizar el dispositivo de memoria USB como Almacenamiento Local.

Configuración Sencilla

Puede realizar la Configuración Sencilla (pág. 19).

Licencia de software

Puede ver la información sobre la licencia de software de terceros.

Al utilizar este producto se considerará que ha aceptado los términos y condiciones.

Idioma

OSD

Puede seleccionar el idioma de pantalla, es decir, del menú o los mensajes mostrados en pantalla como, por ejemplo, el menú SETUP.

English, Français, Español, Deutsch, Italiano, Svenska, Nederlandse, Polski, Русский, 中文

Menú

Puede dar prioridad al idioma del menú del disco.

English, Français, 中文, Español, Deutsch, Italiano, Nederlandse, Portugués, Danés, Svenska, Finlandés, Noruego, Polski, Русский, Corea, Japonés, Más

Audio

Puede dar prioridad al idioma del audio para la reproducción de Blu-ray Disc/DVD. Para obtener información sobre la configuración de las opciones, consulte “Menú” (pág. 36).

Subtítulo

Puede dar prioridad al idioma de los subtítulos.

English, Français, 中文, Español, Deutsch, Italiano, Nederlandse, Portugués, Danés, Svenska, Finlandés, Noruego, Polski, Русский, Corea, Japonés, Más, Desactivar

(Los ajustes predeterminados de [Idioma] varían en función del modelo).

Reproducción

Reproducción Automática Disco

Puede activar o desactivar la Reproducción Automática Disco. Cuando se activa, el disco se reproducirá automáticamente después de cargarlo.

Activar*, Desactivar

Marca de Angulo

Puede mostrar la Marca de Angulo () cuando se reproduce Blu-ray Disc/DVD con varios ángulos.

Activar*, Desactivar

Marca PIP

Puede definir la visualización de la Marca PIP () cuando se reproducen Blu-ray Disc con Imagen en Imagen (pág. 31).

Activar*, Desactivar

Marca Audio Secundario

Puede definir la visualización de la Marca Audio Secundario () cuando se reproducen Blu-ray Disc con audio secundario.

Activar*, Desactivar

Memoria última

Puede configurar este reproductor para que recuerde la última posición de reproducción de un disco (vídeo Blu-ray o DVD) cuando se pone en modo de espera o se abre la bandeja portadiscos.

Activar*, Desactivar

Nota

- Algunos discos no son compatibles con esta función.

VUDU

Puede desactivar el servicio de VUDU (pág. 23) en este reproductor.

Seguridad

Cambiar Contraseña

Puede definir la contraseña para cambiar el nivel de Control Paterno y el Código de país. Consulte “Control Paterno” (pág. 36) y “Código de país” (pág. 36).

Notas

- La contraseña predeterminada es 0000.
- Si olvida la contraseña, consulte “Resolución de problemas” (pág. 44) y restaure todos los ajustes predeterminados de Seguridad.

Control Paterno

En algunos Blu-ray Disc/DVD, existe un nivel de control para la visualización del disco en función de la edad del espectador. Puede definir el Control Paterno mostrado en pantalla en función del contenido del disco.

Es necesario introducir la contraseña (consulte “Cambiar Contraseña” en pág. 36) antes de ajustar los niveles de Control Paterno.

Después de ajustar el Control Paterno, si reproduce un disco con un nivel más alto del nivel de Control Paterno actual o si desea cambiar el nivel de Control Paterno, aparecerá un cuadro de diálogo solicitando que introduzca la contraseña.

Desactivar*, 1–8

Código de país

Puede ajustar el Código de país del estado en el que vive. Es necesario introducir la contraseña (consulte “Cambiar Contraseña” en pág. 36) antes de ajustar el Código de país. Este parámetro puede utilizarse para la calificación de Control Paterno y reproducción de discos.

Red

Configuración de conexión

Permite seleccionar un método de conexión de red.

- Cableado*** Se conecta a la red mediante Ethernet.
- Inalámbrico** Se conecta a la red mediante una conexión LAN inalámbrica. Permite seleccionar la configuración para una conexión LAN inalámbrica. Siga las instrucciones en pantalla para llevar a cabo la operación.

Buscar Redes

Busca un punto de acceso. Permite conectarse al punto de acceso encontrado.

Manual

Permite configurar la información manualmente para un punto de acceso.

Auto

Si su punto de acceso admite la función WPS (Wi-Fi Protected Setup), puede utilizar el método de configuración automática para conectar este reproductor al punto de acceso sin necesidad de introducir información manualmente. Seleccione PBC (configuración de botón de comando) o el método de código PIN.

Información

Puede mostrar la pantalla de información de red. En esta pantalla puede ver la información de Interfaz (Ethernet), Tipo de dirección, Dirección IP, Máscara de subred, Default Gateway y DNS.

Prueba de conexión

Puede realizar una prueba de conexión a Internet. Si la prueba falla, compruebe la “Configuración IP” (pág. 37) y vuelva a realizar la prueba.

Configuración IP

Puede configurar los ajustes de red.

- Auto*** Seleccione este valor para configurar automáticamente los ajustes de red de este reproductor con el servidor DHCP.
- Manual** Seleccione este valor para realizar la configuración de red (Dirección IP, Máscara de subred, Default Gateway y DNS) manualmente.

Consejos

- **Numeric keys** Introdúcen caracteres.
- **◀/▶** Permiten cambiar la opción resaltada.
- **CLEAR** Permite eliminar un carácter.
- **ENTER** Permite guardar los ajustes y salir del menú.

Configuración Proxy

Puede definir Configuración Proxy. Ajuste la opción en Desactivar para un uso normal. Seleccione Permitir para definir la configuración del proxy.

- Desactivar*** Desactiva el servidor proxy. Seleccione esta opción cuando no utilice el servidor proxy.
- Permitir** Activa los ajustes del host y el puerto proxy.
- Host Proxy** Define el host proxy.
- Puerto proxy** Define el puerto proxy.

Control de Red

Permite seleccionar si este reproductor se puede controlar desde AV CONTROLLER. Cuando se selecciona Activo con Filtro, puede especificar las direcciones MAC de los dispositivos móviles (como teléfonos inteligentes y tabletas) que podrán acceder a este reproductor.

Activar*, Activo con Filtro, Desactivar

Standby de red

Puede seleccionar si este reproductor se puede activar desde otros dispositivos de red como “AV CONTROLLER” (pág. 27).

Activar, Desactivar*

Nota

- Este ajuste solo está disponible si Control de Red está activado.

Control DMC

Puede seleccionar si permitir que el Controlador multimedia digital (DMC) compatible con DLNA (pág. 16) controle este reproductor.

Permitir*, Desactivar

Conexión BD-Live

Puede definir la restricción de acceso al contenido de BD-Live.

- Autorizada** Permite que todos los discos de BD-Live se conecten a la red.
- Permitida Parcialmente*** Permite utilizar únicamente los discos con certificación de propietario.
- Prohibido** Prohíbe que todos los discos de BD-Live se conecten a la red.

■ Configuración de pantalla



Los ajustes predeterminados están marcados con “* ”.

TV

Salida 3D

Puede seleccionar la salida de vídeo en 3D o 2D desde este reproductor.

Auto* Este reproductor selecciona automáticamente vídeos en 3D o 2D.

Desactivar Este reproductor siempre selecciona vídeos en 2D.

Nota

- Aunque ajuste “Salida 3D” en “Auto” y reproduzca un disco Blu-ray 3D, este reproductor selecciona imágenes en 2D en función del ajuste del televisor, etc.

Pantalla de TV

Puede ajustar la relación de aspecto de la pantalla del televisor conectado y configurar la salida de vídeo. Si cambia de televisor (por ejemplo, porque ha adquirido uno nuevo), y la relación de aspecto de la pantalla del televisor conectado cambia, también tendrá que cambiar el ajuste de Pantalla de TV.

16:9 Lleno Seleccionélo cuando conecte el reproductor a un televisor con pantalla 16:9. Cuando se reproduce vídeo con una relación de aspecto 4:3, el vídeo se muestra como aparece en la ilustración.

16:9 Normal* Seleccionélo cuando conecte el reproductor a un televisor con pantalla 16:9. Cuando se reproduce vídeo con una relación de aspecto 4:3, el vídeo se muestra como aparece en la ilustración.

4:3 Panorámico Seleccionélo cuando conecte el reproductor a un televisor con pantalla 4:3. Cuando se reproduce vídeo con una relación de aspecto 16:9, el vídeo se muestra como aparece en la ilustración.

4:3 Buzón Seleccionélo cuando conecte el reproductor a un televisor con pantalla 4:3. Cuando se reproduce vídeo con una relación de aspecto 16:9, el vídeo se muestra como aparece en la ilustración.

Tamaño de imagen original	En un televisor 16:9 (pantalla panorámica)	
	16:9 Lleno	16:9 Normal
<p>4:3</p>		
Tamaño de imagen original	En un televisor 4:3	
	4:3 Panorámico	4:3 Buzón
<p>16:9</p>		

Escalado ascendente 4K

Activa/desactiva el escalado ascendente 4K para salida de vídeo HDMI.

Si se activa, puede ajustar “Resolución HDMI” en “4K”.

Activar*, Desactivar.

Resolución HDMI

Puede seleccionar la resolución de salida de vídeo HDMI. Para obtener más información sobre los formatos de salida, consulte “Vídeo, formatos de salida” (pág. 41). Cuando se define en Auto, la resolución se ajusta a la resolución máxima según el televisor conectado. Cuando se define en Disco Original, se utiliza la resolución y frecuencia de vídeo original grabada en el Blu-ray Disc o DVD que se reproduce. Puede utilizar la función de conversión de vídeo de un dispositivo externo. Si se reproduce un disco que no sea Blu-ray Disc ni DVD, la resolución y la frecuencia de vídeo funcionarán como Auto.

Si se reproduce un Blu-ray Disc o DVD cuya resolución y frecuencia de vídeo no son compatibles con el televisor conectado, no se verá ninguna imagen. En este caso, detenga la reproducción y seleccione una opción que no sea Disco Original.

Auto*, Disco Original, 4K, 480i/576i, 480p/576p, 720p, 1080i, 1080p

Notas

- Para emitir audio HD (Dolby TrueHD o DTS-HD Master Audio) desde un terminal HDMI, configure Resolución HDMI en Auto o un ajuste superior a 720p.
- 4K solo está disponible cuando Escalado ascendente 4K está ajustado en Activar.
- Auto se selecciona automáticamente cuando Escalado ascendente 4K está ajustado en Desactivar mientras Resolución HDMI está ajustado en 4K.

Sistema de TV

Puede seleccionar el valor de Sistema de TV entre PAL, NTSC y Multi. Ajuste el mismo valor de Sistema de TV que su televisor. Para obtener más información sobre los formatos de salida, consulte “Vídeo, formatos de salida” (pág. 41).

NTSC, PAL, Multi

(El ajuste predeterminado varía en función del modelo.)

Color Space

Puede seleccionar la salida Color Space (pág. 48) desde HDMI. Esta función está disponible cuando el reproductor se conecta con un cable HDMI.

YCbCr 4:4:4* Define Color Space en YCbCr 4:4:4.

YCbCr 4:2:2 Define Color Space en YCbCr 4:2:2.

Full RGB Si ha configurado RGB y el blanco y negro de la pantalla están demasiado difuminados, seleccione esta opción. Esta opción se aplica si un componente conectado admite el intervalo RGB 0–255.

RGB Permite la salida de la señal de vídeo con el rango normal de señal.

Nota

- Esta función solo está disponible en televisores que admitan dicha función.

HDMI Deep Color

Si su televisor y/o receptor de A/V es compatible con Deep Color (pág. 48), ajuste esta opción según su televisor o receptor de A/V. Esta función está disponible cuando el reproductor se conecta con un cable HDMI.

30 bits, 36 bits, Desactivar*

HDMI 1080p 24Hz

Permite la salida de vídeo BD codificado con una relación de cuadro de 24 Hz en HDMI 1080p 24Hz. Con esta función es posible que disfrute de una reproducción de vídeo más fluida. Esta función está disponible si su televisor o receptor de A/V admite dicha función. Para obtener más información sobre los formatos de salida, consulte “Vídeo, formatos de salida” (pág. 41).

Auto*, Desactivar

Nota

- Este parámetro se desactiva cuando la resolución de salida es diferente de 1080p.

Procesamiento de Video**Reducción de ruido**

Puede configurar la Reducción de ruido en un nivel entre 0 y 3. 0 equivale a desactivado y 3 es el nivel máximo.

0, 1, 2*, 3

Modo desentrelazado

Puede seleccionar cómo detectar la señal de vídeo. Ajuste la opción en Auto para un uso normal. Cuando aparece en la pantalla un ruido de desgarro horizontal, configure esta opción en Película/Vídeo para eliminar el ruido.

Auto*, Película, Video

Protector de pantalla

Puede activar el protector de pantalla si no realiza ninguna operación con este reproductor durante un tiempo especificado. Puede seleccionar las imágenes internas o un pase de diapositivas con fotos.

Consejos

- Para utilizar el pase de diapositivas como protector de pantalla, cree la carpeta “autopict” en el directorio raíz del dispositivo de memoria USB, ponga dentro de la carpeta 3 o más archivos de fotos (en formato JPEG, GIF o PNG) y conecte el dispositivo de memoria USB a este reproductor.
- “Orden de pase de diapositivas” y “Transición” funcionan cuando se utiliza el pase de diapositivas como protector de pantalla. Estos ajustes se sincronizan con los ajustes del pase de diapositivas de fotos en el menú en pantalla (pág. 28).

Hora

Puede ajustar el tiempo (minutos) que ha de transcurrir para que se active el protector de pantalla. Si no realiza ninguna operación con este reproductor durante el tiempo especificado, la unidad activará automáticamente el protector de pantalla.

1, 5*, 10

Orden de pase de diapositivas

Puede activar/desactivar la función aleatoria del protector de pantalla (pase de diapositivas).

Normal* Las fotos se muestran en orden normal.

Shuffle Las fotos se muestran en orden aleatorio.

Transición

Puede seleccionar el tipo de transición del protector de pantalla (pase de diapositivas).

Ninguno*, Borrar izquierda, Borrar derecha, Borrar hacia arriba, Borrar hacia abajo, Dentro caja, Fuera caja, Mezclar, Disolver, Entrelazado H, Intrelazado V, Dividir en H, Dividir en V, Dividir fuera H, Dividir fuera V

Subtítulos**Atributo CC**

Puede ajustar el aspecto de los subtítulos. Cuando se ha seleccionado Auto, los subtítulos digitales se mostrarán en la configuración predeterminada. Cuando se ha seleccionado Personalizado, puede personalizar el aspecto de los subtítulos (Color Fuente, Tamaño fuente, etc.) manualmente.

Auto, Personalizado

Color Fuente, Tamaño fuente, Estilo fuente, Opacidad fuente, Borde fuente, Color borde fuente, Color BG, Opacidad BG, Color ventana, Opacidad ventana

Personaliza la fuente, el fondo y la ventana utilizados para los subtítulos cuando Atributo CC se define en Personalizado.

■ Configuración de audio



Los ajustes predeterminados están marcados con “*”.

Modo de CD

HDMI

Puede seleccionar si restringir o no la salida HDMI durante el modo de CD (pág. 24).

Desactivar Desactiva todos los circuitos HDMI durante el modo de CD.

Solo audio* Desactiva la salida de vídeo HDMI (se muestra la pantalla en negro) y solo emite audio desde la toma HDMI durante el modo de CD.

Salida de audio

Coaxial / Óptica

Puede seleccionar el modo de salida de la toma COAXIAL y del terminal OPTICAL. Para obtener más información sobre los formatos de salida, consulte “Audio, formatos de salida” (pág. 42).

Bitstream Permite la salida de la señal digital sin ningún procesamiento. No se produce la salida del audio secundario.

PCM Permite la salida de PCM de 2 canales.

Recodificar* Permite la salida de Bitstream con audio secundario.

Desactivar Silencia el sonido.

HDMI

Puede seleccionar el modo de salida del terminal HDMI. Para obtener información sobre la configuración de las opciones, consulte “Coaxial / Óptica” (pág. 40). Para obtener más información sobre los formatos de salida, consulte “Audio, formatos de salida” (pág. 42).

Bitstream*, PCM, Recodificar, Desactivar

Nota

- Para emitir audio HD (Dolby TrueHD o DTS-HD Master Audio) desde un terminal HDMI, configure Resolución HDMI en Auto o un ajuste superior a 720p (pág. 38).

Downsampling

Puede seleccionar la frecuencia de submuestreo de la señal de audio digital. Esta función está activa para la salida de señal de audio desde la toma COAXIAL/ terminal OPTICAL.

48K* La tasa de muestreo más alta de la salida PCM digital es 48 kHz.

96K La tasa de muestreo más alta de la salida PCM digital es 96 kHz.

192K La tasa de muestreo más alta de la salida PCM digital es 192 kHz.

DRC

Puede activar o desactivar el valor de DRC (Compresión de gama dinámica) (pág. 48) o definirlo en Auto. Al seleccionar Auto, DRC se activa automáticamente en una fuente con información de DRC en formato Dolby TrueHD. DRC hace que los sonidos fuertes como los sonidos oclusivos se escuchen menos y que las conversaciones sean más audibles. Resulta útil cuando se ven películas de noche.

Desactivar, Activar, Auto*

Salida SACD / DSD

Formato de salida

Puede seleccionar el formato de salida de audio y las tomas de salida utilizados para la reproducción de discos SA-CD y archivos DSD.

DSD (HDMI)* Se emiten señales DSD desde la toma HDMI cuando se reproduce un disco SA-CD o un archivo DSD. (Se silencia la salida analógica).

PCM (HDMI & A.out) Se emiten señales PCM desde la toma HDMI y las tomas AUDIO OUT. (Las señales de audio emitidas desde las tomas AUDIO OUT se mezclan reduciéndose a 2 canales).

Área SACD

Puede seleccionar si reproducir contenidos de 2 canales (estéreo) o multicanal cuando el disco SA-CD contiene los dos tipos de contenidos.

Multi*, Estéreo

Ajuste de altavoz

Mezcla descendente 2 Canales

Puede seleccionar 2 canales analógicos como método de mezcla descendente desde Estéreo o It/Dt.

Estéreo* Cambia la salida del canal a estéreo, con lo que solamente se emite sonido desde los dos altavoces frontales.

It/Dt Seleccione esta opción si la unidad está conectada a un descodificador Dolby Pro Logic. El sonido de los altavoces posteriores se mezcla con el sonido estéreo de 2 canales.

Post-procesamiento

Mezcla ascendente

Permite convertir la señal de audio de 2 canales en multicanal. Para realizar esta conversión, seleccione DTS NEO:6 y, a continuación, seleccione el modo Cine o Música.

Desactivar*, DTS NEO:6

■ Sistema de Información



Se muestran la versión del software y la dirección MAC (pág. 49).

Vídeo/audio, formatos de salida

■ Vídeo, formatos de salida

Si Sistema de TV se define en NTSC

Índice	Resolución HDMI (pág. 38)							
	Auto	Disco Original	4K (*3)	1080p	1080i	720p	480p/576p	480i/576i
BD-Video con contenido 1080p/24 Hz	*1	1080p 24 Hz	4K (2160p) 24Hz	1080p 24 Hz/ 60 Hz *4	1080i 60 Hz	720p 60 Hz	480p	480i
BD-Video sin contenido 1080p/24 Hz	*1	*2	4K (2160p) 30Hz	1080p 60Hz	1080i 60 Hz	720p 60 Hz	480p	480i
DVD-Video	*1	*2	4K (2160p) 30Hz	1080p 60Hz	1080i 60 Hz	720p 60 Hz	480p	480i
Otros	*1	*1	4K (2160p) 30Hz	1080p 60Hz	1080i 60 Hz	720p 60 Hz	480p	480i

Si Sistema de TV se define en PAL

Índice	Resolución HDMI (pág. 38)							
	Auto	Disco Original	4K (*3)	1080p	1080i	720p	480p/576p	480i/576i
BD-Video con contenido 1080p/24 Hz	*1	1080p 24 Hz	4K (2160p) 24Hz	1080p 24 Hz/ 50Hz *4	1080i 50Hz	720p 50Hz	576p	576i
BD-Video sin contenido 1080p/24 Hz	*1	*2	4K (2160p) 25Hz	1080p 50Hz	1080i 50Hz	720p 50Hz	576p	576i
DVD-Video	*1	*2	4K (2160p) 25Hz	1080p 50Hz	1080i 50Hz	720p 50Hz	576p	576i
Otros	*1	*1	4K (2160p) 25Hz	1080p 50Hz	1080i 50Hz	720p 50Hz	576p	576i

*1 La máxima resolución admitida por el televisor conectado a este reproductor.

*2 Resolución y frecuencia del disco fuente.

*3 Disponible solo cuando Escalado ascendente 4K (pág. 38) está ajustado en Activar.

*4 1080p 24 Hz (cuando el televisor admite 1080p 24 Hz y HDMI 1080p 24Hz (pág. 39) está ajustado en Auto) o 1080p 50/60Hz.

Si Sistema de TV se define en Multi

Cuando Sistema de TV está ajustado en Multi, la salida de las señales de vídeo se realiza con el mismo sistema de vídeo (NTSC/PAL) que tenga la fuente. Consulte las tablas anteriores si desea conocer más detalles sobre la resolución/frecuencia de cada sistema de vídeo.

Notas

- Para ver vídeos con una determinada resolución, esta deberá ser admitida por el televisor.
- Independientemente de la frecuencia del contenido, la salida de las señales de vídeo es a 60 Hz cuando Sistema de TV (pág. 38) está ajustado en NTSC y a 50 Hz cuando está ajustado en PAL.

■ Audio, formatos de salida

Formato de origen	Toma HDMI			Tomas DIGITAL OUT (COAXIAL / OPTICAL)			Toma DIGITAL OUT
	Bitstream (*1)	PCM (*1)	Recodificar (*1)	Bitstream (*1)	PCM (*1)	Recodificar (*1)	
PCM 2 canales	PCM 2 canales	PCM 2 canales	PCM 2 canales *2	PCM 2 canales	PCM 2 canales	PCM 2 canales *2	2 canales
PCM 5.1 canales	PCM 5.1 canales	PCM 5.1 canales	PCM 5.1 canales *2	PCM 2 canales	PCM 2 canales	PCM 2 canales *2	2 canales
PCM 7.1 canales	PCM 7.1 canales	PCM 7.1 canales	PCM 7.1 canales *2	PCM 2 canales	PCM 2 canales	PCM 2 canales *2	2 canales
Dolby Digital	Dolby Digital	PCM hasta 5.1 canales	Dolby Digital	Dolby Digital	PCM 2 canales	Dolby Digital	2 canales
Dolby Digital Plus	Dolby Digital Plus	PCM hasta 7.1 canales	Dolby Digital Plus *2	Dolby Digital	PCM 2 canales	Dolby Digital	2 canales
Dolby TrueHD	Dolby TrueHD	PCM hasta 7.1 canales	Dolby TrueHD *2	Dolby Digital	PCM 2 canales	Dolby Digital	2 canales
DTS	DTS	PCM hasta 5.1 canales *3	DTS *4	DTS	PCM 2 canales *3	DTS *4	2 canales *3
DTS HD High Resolution	DTS-HD High Resolution	PCM hasta 7.1 canales *3	DTS-HD High Resolution *5	DTS	PCM 2 canales *3	DTS *4	2 canales *3
DTS-HD Master Audio	DTS-HD Master Audio	PCM hasta 7.1 canales *3	DTS-HD Master Audio *5	DTS	PCM 2 canales *3	DTS *4	2 canales *3

*1 Depende de los ajustes de Salida de audio (pág. 40).

*2 Salida con Dolby Digital cuando están incluidos audio secundario, sonidos de clic de los botones o efectos de sonido.

*3 No emite audio cuando se reproduce contenido de un dispositivo de memoria USB, DLNA o de un servicio de red.

*4 No se recodifica cuando se reproduce contenido de un dispositivo de memoria USB, DLNA o de un servicio de red (la salida de audio será en el mismo formato que Bitstream).

*5 Salida con DTS cuando están incluidos audio secundario, sonidos de clic de los botones o efectos de sonido. Sin embargo, la fuente no se recodifica cuando se reproduce contenido de un dispositivo de memoria USB, DLNA o de un servicio de red (la salida de audio será en el mismo formato que Bitstream).

Formato de salida de audio para discos SA-CD/archivos DSD

Ajustes de Salida SACD / DSD (pág. 40)		Toma HDMI	Tomas DIGITAL OUT (COAXIAL / OPTICAL)	Toma DIGITAL OUT
Formato de salida	Área SACD			
DSD (HDMI)	Multi	DSD hasta 5.1 canales	Sin salida	Sin salida
	Estéreo	DSD 2 canales	Sin salida	Sin salida
PCM (HDMI & A.out)	Multi	PCM hasta 5.1 canales	Sin salida	2 canales
	Estéreo	PCM 2 canales	Sin salida	2 canales

Actualización de software

El nuevo software que proporciona características adicionales o mejoras del producto se comercializará según sea necesario. Se recomienda actualizar periódicamente el software de este reproductor a la versión más reciente.

Para comprobar la disponibilidad de una actualización de software, visite <http://download.yamaha.com/>

Nota

- No extraiga el dispositivo de memoria USB, no ponga el reproductor en modo de espera ni desenchufe el cable de alimentación o el cable de red mientras se lleva a cabo la actualización de software.

■ Actualización del software

1. Prepárese para la actualización de software.

Si actualiza el software desde Almacenamiento USB:

- ① Guarde el paquete de archivos de actualización en la carpeta correspondiente del dispositivo de memoria USB. Para obtener más información, consulte el documento de procedimientos adjunto con el paquete de archivos de actualización.
- ② Conecte el dispositivo de memoria USB.

Si actualiza el software desde la red:

Compruebe que el reproductor está conectado a la red.

2. Seleccione el método de actualización e inicie la actualización desde el menú SETUP.

- ① Pulse **SETUP** para mostrar la pantalla del menú SETUP.
- ② Seleccione Configuración General → Sistema → Actualizar.
- ③ Seleccione el elemento que contiene el paquete de archivos de actualización desde Almacenamiento USB/Red.

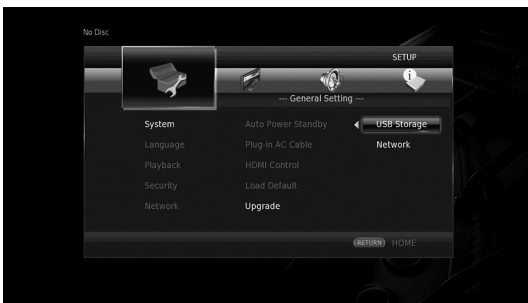

El sistema buscará el paquete de archivos de actualización.







Resolución de problemas

Consulte la tabla que aparece a continuación cuando el reproductor no funcione correctamente. Si el problema que tiene no aparece en la lista siguiente o las instrucciones no le sirven de ayuda, apague este reproductor, desenchufe el cable de alimentación y póngase en contacto con el centro de servicio o concesionario Yamaha autorizado más cercano.

■ Alimentación

Problema	Posibles causas y soluciones
No hay alimentación.	<ul style="list-style-type: none"> – Conecte correctamente el cable de alimentación de CA. – Pulse  en el panel delantero para encender la alimentación.
La alimentación del reproductor está apagada.	<ul style="list-style-type: none"> – Este reproductor se apagará automáticamente después de 20 minutos de inactividad (sin reproducción) si se ha activado el Standby Automático (pág. 35).





■ Funcionamiento básico

Problema	Posibles causas y soluciones
El mando a distancia no funciona.	<ul style="list-style-type: none"> – Utilice el mando a distancia dentro de su alcance operativo (pág. 11). – Cambie las pilas (pág. 11). – Compruebe la configuración de ID de la unidad principal y el mando a distancia. El ID del mando a distancia de la unidad principal se puede cambiar después de reiniciar la unidad principal. En ese caso, compruebe el ID del mando a distancia de la unidad principal y vuelva a ajustarlo si es necesario (pág. 11).
Los botones no funcionan.	<ul style="list-style-type: none"> – Encienda el televisor conectado a este reproductor y realice los ajustes iniciales (pág. 19). – Mantenga pulsado  en el panel delantero durante más de 5 segundos para reiniciar este reproductor. – Para reiniciar completamente el reproductor, desenchufe el cable de alimentación de la toma de CA durante 30 segundos o más, vuelva a enchufarlo y, a continuación, encienda el reproductor.
He olvidado la contraseña.	<ul style="list-style-type: none"> – Mantenga pulsado , ,  y  en el panel delantero simultáneamente sin ningún disco insertado y con la reproducción parada para restaurar los valores predeterminados de todos los ajustes de este reproductor, incluidos los ajustes de Seguridad (pág. 36). Una vez que la alimentación se desconecte automáticamente, pulse  para volver a activarla.

■ Reproducción de disco

Problema	Posibles causas y soluciones
La bandeja portadiscos no se abre ni se cierra.	<ul style="list-style-type: none"> – La bandeja portadiscos está bloqueada cuando se selecciona un servicio de red. Pulse HOME para salir del servicio de red (pág. 22). – La bandeja portadiscos está bloqueada cuando este reproductor está en el modo de recepción Miracast. Pulse Miracast para salir de Miracast (pág. 26).
El reproductor no puede reproducir un disco.	<ul style="list-style-type: none"> – Extraiga el disco y límpielo (pág. 5). – Asegúrese de que se ha cargado correctamente el disco (alineado en la bandeja portadiscos y con la cara de la etiqueta hacia arriba) (pág. 5). – Utilice un disco admitido por el reproductor (pág. 3). – Extraiga el disco y compruebe si es un disco admitido por el reproductor o no (pág. 3). – Compruebe el código de región (pág. 3). – Compruebe si el disco es defectuoso probando con otro disco. – Los discos CD-R/RW, DVD+R/RW/R DL y DVD-R/RW/R DL deben estar finalizados (pág. 3). – Cuando este reproductor está en el modo de CD, no se pueden reproducir otros discos que no sean CD de música y SA-CD (pág. 24).
El vídeo se para.	<ul style="list-style-type: none"> – El reproductor se parará si detecta golpes o vibraciones.
El reproductor hace un sonido de chasquido cuando comienza la reproducción o al cargar un disco.	<ul style="list-style-type: none"> – Estos sonidos no son síntoma de avería sino parte del funcionamiento normal del reproductor.
La reproducción del Blu-ray Disc tarda en iniciarse.	<ul style="list-style-type: none"> – Este reproductor busca un dispositivo de memoria USB utilizado como Almacenamiento Local para la función BD-Live (pág. 31) cuando se carga un Blu-ray Disc. Para reducir el tiempo de espera, mantenga un dispositivo de memoria USB conectado a uno de los conectores USB (delantero/trasero) de este reproductor (pág. 17).

■ Imagen

Problema	Posibles causas y soluciones
No hay imagen.	<ul style="list-style-type: none"> – Asegúrese de que los cables están correctamente conectados (pág. 12). – Asegúrese de que el televisor o receptor de A/V conectado está ajustado a la entrada correcta. – Sin ningún disco cargado o con la reproducción parada, mantenga pulsados los botones  y  del panel delantero simultáneamente para restaurar el valor predeterminado de la resolución del vídeo. – Si sigue sin aparecer la imagen, mantenga pulsado el botón  del panel delantero durante unos 5 segundos para activar NTSC/PAL. – Si está ajustado en Disco Original, se emite una señal no compatible con el televisor conectado. Cambie el ajuste para emitir una señal compatible con el televisor conectado (pág. 38). – Asegúrese de que el disco o archivo que está intentando reproducir es compatible con este reproductor (pág. 3). – Desactive el modo de CD y el modo Pure Direct (pág. 24).
La pantalla se congela y los botones de control no funcionan.	<ul style="list-style-type: none"> – Pulse  y, después, reinicie la reproducción. – Desconecte la alimentación y conéctela de nuevo. – Mantenga pulsado  en el panel delantero durante más de 5 segundos para reiniciar este reproductor.
La salida de vídeo no tiene la resolución deseada.	<ul style="list-style-type: none"> – Ajuste la resolución deseada (pág. 38).
El vídeo de pantalla ancha aparece estirado verticalmente o aparecen bandas negras en las partes superior e inferior de la pantalla. O el vídeo 4:3 aparece estirado horizontalmente.	<ul style="list-style-type: none"> – Cambie la relación de aspecto del televisor (pág. 38).
Aparece ruido cuadrado (mosaicos) en la pantalla.	<ul style="list-style-type: none"> – Es posible que aparezcan bloques en las imágenes en escenas con movimientos rápidos debido a las características de la tecnología de compresión de imagen digital.

■ Sonido

Problema	Posibles causas y soluciones
No se escucha el sonido o está distorsionado.	<ul style="list-style-type: none"> – Compruebe que el cable de audio está correctamente conectado (pág. 12). – Suba el volumen del televisor o del receptor de A/V. – No se escucha sonido durante el modo de reproducción fija, avance rápido y retroceso rápido (pág. 9). – Es posible que el audio no se escuche dependiendo del estado de grabación del audio, por ejemplo, si el contenido de audio grabado no es de señal de audio o es audio no estándar (pág. 3). – Asegúrese de que el disco o archivo que está intentando reproducir es compatible con este reproductor (pág. 3). – Si el sonido se interrumpe durante la reproducción en el modo de CD, desactive el modo de CD (pág. 24).
Los canales de audio izquierdo y derecho están invertidos o el sonido solo sale por uno de ellos.	<ul style="list-style-type: none"> – Compruebe la conexión de audio (pág. 14).
No se puede escuchar el tipo de audio que se desea y/o el número de canales.	<ul style="list-style-type: none"> – Consulte el ajuste de “Salida de audio” y “Formatos de salida de audio” (pág. 40, pág. 42).
No se escucha el sonido de PIP (audio secundario).	<ul style="list-style-type: none"> – Defina Coaxial / Óptica o HDMI en PCM/Recodificar (pág. 40). – Para escuchar el audio secundario, pulse 2ND AUDIO (pág. 9). – Dependiendo del disco, es posible que tenga que activar el audio secundario en el menú principal del disco (pág. 8).

■ Red

Problema	Posibles causas y soluciones
No se puede conectar a Internet.	<ul style="list-style-type: none"> - Cuando se conecte a Internet seleccionando Cableado en Configuración de conexión, conecte el cable de red correctamente (pág. 37). - Encienda el equipo conectado como, por ejemplo, un módem o router de banda ancha. - Conecte correctamente el módem y/o el enrutador de banda ancha. - Si Inalámbrico está seleccionado en Configuración de conexión y se conecta a Internet mediante Ethernet, seleccione Cableado correctamente (pág. 37). - Seleccione correctamente Inalámbrico en Configuración de conexión si quiere conectarse a Internet mediante una LAN inalámbrica (pág. 37).
No se pueden descargar contenidos BD-Live.	<ul style="list-style-type: none"> - Verifique que este reproductor se puede conectar a Internet normalmente. Consulte "Prueba de conexión" (pág. 37). - Conecte el dispositivo de memoria USB correctamente. Compruebe que el dispositivo de memoria USB está conectado al conector USB del reproductor (pág. 17). - Compruebe si el Blu-ray Disc admite BD-Live. - Conecte el dispositivo de memoria USB con formato FAT16, FAT32 o NTFS. - Se recomienda conectar el dispositivo de memoria USB con, por lo menos, 2 GB de espacio libre. Si no hay suficiente espacio libre, formatee el dispositivo de memoria USB. (pág. 35) - Consulte el manual del usuario suministrado con el disco o póngase en contacto con el fabricante del disco.
No se puede detectar el servidor DLNA.	<ul style="list-style-type: none"> - Verifique que este reproductor se puede conectar a la red normalmente. Consulte "Prueba de conexión" (pág. 37). - Encienda el equipo conectado como, por ejemplo un router de banda ancha o el servidor. - Asegúrese de que el reproductor y el servidor están conectados al mismo router (o punto de acceso). - Dependiendo del servidor DLNA, es posible que sea necesario autorizar al reproductor desde el servidor. - En función del servidor DLNA, es necesario modificar el ajuste del cortafuego.
No se puede reproducir el archivo del servidor DLNA.	<ul style="list-style-type: none"> - Asegúrese de que el archivo se puede reproducir (pág. 3). - Compruebe la configuración del servidor DLNA. - La calidad de funcionamiento y reproducción podría verse afectada por las condiciones de la red doméstica.
No se puede conectar a Internet a través de la LAN inalámbrica.	<ul style="list-style-type: none"> - Asegúrese de que el router LAN inalámbrico está encendido. - En función de los elementos circundantes, como el material de las paredes, el estado de recepción de ondas de radio o los obstáculos entre el reproductor y el router LAN inalámbrico, es posible que la distancia de comunicación se acorte. Mueva el reproductor y el router LAN inalámbrico para acercarlos entre sí. - Los dispositivos que funcionan en la banda de frecuencias de 2,4 GHz, como los hornos microondas o los dispositivos inalámbricos, pueden llegar a interrumpir la comunicación. Aleje el reproductor de estos dispositivos o apáguelos. - Si la conexión a Internet a través de una LAN inalámbrica sigue sin funcionar después de probar las soluciones anteriores, intente conectarse a través de Ethernet seleccionando Cableado en Configuración de conexión (pág. 37).
La red inalámbrica no se encuentra o está distorsionada.	<ul style="list-style-type: none"> - Asegúrese de que el router LAN inalámbrico está encendido. - Acerque este reproductor al router o cambie la orientación de este reproductor o de la antena del router LAN inalámbrico. - Si la conexión inalámbrica no se puede configurar con la función WPS, seleccione otra opción (Buscar Redes o Manual) (pág. 19). - Asegúrese de que la red inalámbrica no se distorsiona por la presencia de hornos microondas, teléfonos digitales inalámbricos u otros dispositivos Wi-Fi cercanos. - Los hornos microondas, teléfonos digitales inalámbricos u otros dispositivos inalámbricos cercanos pueden interferir en la red inalámbrica. Apague estos dispositivos. - Asegúrese de que los firewall de la red permiten el acceso de este reproductor a la conexión inalámbrica. - Si la red inalámbrica no funciona correctamente en su casa, intente realizar una conexión de red con cable.

■ Mensajes en pantalla

- Los mensajes siguientes aparecerán en la pantalla del televisor si el disco que intenta reproducir no es apropiado o la operación no es correcta.

Mensaje de error	Posibles causas y soluciones
Fichero no compatible	– El reproductor no admite el archivo. Consulte “Tipos de discos/archivos que pueden utilizarse con este reproductor” (pág. 3).
¡Código de región erróneo!	– El disco tiene un código de región incompatible. Consulte “Información sobre la gestión de la región en los vídeos Blu-ray Disc/DVD” (pág. 3).
La red ha fallado.	– El reproductor no se puede conectar a la red. Compruebe la conexión (pág. 15) y la configuración de Red (pág. 37).
Red está bien, proxy ha fallado.	– El reproductor no se puede conectar al servidor proxy. Consulte “Configuración Proxy” (pág. 37).
La conexión BD-Live está prohibida en el menú de SETUP	– La conexión BD-Live está prohibida. Consulte “Conexión BD-Live” (pág. 37).
¡La actualización ha fallado por alguna razón!	– La actualización ha fallado. Compruebe si el archivo de actualización está dañado o es ilegible.
¡ La configuración de IP no es válida ! Por favor modificar..	– La configuración IP introducida no es válida. Vuelva a introducir la información correcta.

Glosario

AVCHD

AVCHD es un nuevo formato (estándar) para cámaras de vídeo de alta definición que se puede utilizar para grabar y reproducir imágenes de alta resolución HD.

BD-Live™

BD-Live es un estándar de Blu-ray Disc que utiliza una conexión de red y permite al reproductor conectarse a Internet para descargar vídeos promocionales y otros datos.

BDMV

BDMV (película Blu-ray Disc) es uno de los formatos de aplicación utilizados en BD-ROM, que es una de las especificaciones de Blu-ray Disc. BDMV es un formato de grabación equivalente a DVD-Video en la especificación DVD.

Blu-ray 3D™

Blu-ray 3D le permite ver imágenes 3D de alta definición completa.

BONUSVIEW™

Los discos compatibles con BONUSVIEW le permiten disfrutar simultáneamente de subcanal de vídeo para dos pantallas, subcanal de audio y subtítulos. Aparece una pequeña pantalla dentro de la pantalla principal durante la reproducción (Imagen en imagen).

Subtítulos

La audiodescripción es un tipo de subtítulos, la diferencia entre los subtítulos y la audiodescripción es que los primeros están diseñados para personas sin problemas auditivos, mientras que los segundos lo están para personas que no oyen. Los subtítulos no suelen mostrar todo el audio.

La audiodescripción muestra efectos de sonido (por ejemplo, “suena el teléfono” y “ruido de pasos”), mientras que los subtítulos no lo hacen. Antes de seleccionar este ajuste, asegúrese de que el disco contiene información de audiodescripción.

Color Space

Color Space es una gama de colores que se puede representar. RGB es un espacio de color basado en el modelo de color RGB (rojo, verde y azul) y se utiliza normalmente en monitores de PC. YCbCr es un espacio de color basado en una señal de luminancia (Y) y dos señales de diferencia de color (Cb y Cr).

Deep Color

Deep Color hace referencia al uso de varias profundidades de color en pantallas, a partir de profundidades de 24 bits en versiones anteriores de la especificación HDMI. Esta profundidad de bits adicional permite que las pantallas HDTV y otros tipos de pantallas pasen de millones a miles de millones de colores y eliminen la aparición de bandas de color en pantalla para disfrutar de unas transiciones tonales fluidas y una gradación sutil entre colores. La mayor relación de contraste permite representar muchos más tonos de gris entre blanco y negro. Además, Deep Color aumenta el número de colores disponibles dentro de los límites definidos por el espacio de color RGB o YCbCr.

DLNA

DLNA (Digital Living Network Alliance) permite compartir de forma sencilla contenidos digitales a través de una red doméstica, para que pueda disfrutar de contenidos digitales almacenados en un PC con el software del servidor DLNA instalado u otro dispositivo compatible con DLNA con su televisor a través de este reproductor. Para conectar este reproductor a sus servidores DLNA se requieren algunos ajustes del dispositivo o del servidor DLNA. Para ver más detalles, consulte el software del servidor DLNA o el dispositivo DLNA.

Dolby Digital

Un sistema de sonido desarrollado por Dolby Laboratories Inc. que da un ambiente de sala de cine a la salida de audio cuando el producto está conectado a un amplificador o procesador Dolby Digital.

Dolby Digital Plus

Un sistema de sonido desarrollado como una extensión de Dolby Digital. Esta tecnología de codificación de audio es compatible con sonido envolvente de 7.1 canales.

Dolby TrueHD

Dolby TrueHD es una tecnología de codificación sin pérdidas que admite hasta 8 canales de sonido envolvente multicanal para los discos ópticos de la próxima generación. El sonido reproducido refleja fielmente, bit a bit, la fuente original.

DRC (Control de gama dinámica)

DRC le permite ajustar la gama entre los sonidos más alto y más bajo (gama dinámica) para reproducir los contenidos a un volumen intermedio. Utilícela cuando sea difícil escuchar los diálogos o durante las horas en que la reproducción pueda molestar a los vecinos.

DTS

Un sistema de sonido digital desarrollado por DTS, Inc. para su uso en salas de cine.

DTS-HD High Resolution Audio

DTS-HD High Resolution Audio es una nueva tecnología desarrollada para el formato de disco óptico de alta definición de la próxima generación.

DTS-HD Master Audio

DTS-HD Master Audio es una tecnología de compresión de audio sin pérdidas desarrollada para el formato de disco óptico de alta definición de la próxima generación.

FLAC

FLAC (Free Lossless Audio Codec, Códec libre de compresión de audio sin pérdida) es un formato de archivo abierto para la compresión de datos de audio sin pérdida. Aunque el grado de compresión es inferior al de otros formatos de audio comprimido con pérdida, normalmente el audio es de mayor calidad.

HDMI

HDMI (High-Definition Multimedia Interface, Interfaz Multimedia de Alta Definición) es una interfaz que admite vídeo y audio en una sola conexión digital. La conexión HDMI lleva señales de vídeo (estándar y de alta definición) y señales de audio multicanal a componentes A/V como, por ejemplo, televisores equipados con HDMI en forma digital y sin degradación.

Buzón (LB 4:3)

Un tamaño de pantalla con barras negras en las partes superior e inferior de la imagen para permitir la visualización de material en pantalla ancha (16:9) en un televisor 4:3 conectado.

Sonido PCM lineal

PCM lineal es un formato de grabación de señales utilizado para CD de audio y en algunos DVD y Blu-ray Disc. El sonido de los CD de audio se graba a 44,1 kHz con 16 bits. (El sonido se graba entre 48 kHz con 16 bits y 96 kHz con 24 bits en discos DVD y entre 48 kHz con 16 bits y 192 kHz con 24 bits en Blu-ray Disc).

Dirección Mac

La dirección Mac es un valor único asignado a un dispositivo de red para su identificación.

Panorámico (PS 4:3)

Un tamaño de pantalla que recorta los lados de la imagen para permitir la visualización de material de pantalla ancha (16:9) en un televisor 4:3 conectado.

Subtítulos

Son las líneas de texto que aparecen en la parte inferior de la pantalla y que traducen o transcriben el diálogo. Están grabadas en muchos DVD y Blu-ray Disc.

x.v.Color

x.v.Color reproduce una gama de colores más amplia que antes, mostrando casi todos los colores que puede detectar el ojo humano.

Especificaciones

■ Información general

Alimentación

[Modelo para R.U., Europa, Rusia y Australia]	110-240 V CA, 50 Hz
[Modelo para Asia, América Central y del Sur]	110-240 V CA, 50/60 Hz
[Otros modelos]	110-240 V CA, 60 Hz
Consumo	19 W
Consumo en modo de espera	
Control HDMI Desactivar, Standby de red Desactivar	0,4 W
Control HDMI Activar, Standby de red Desactivar	0,4 W
Control HDMI Desactivar, Standby de red Activar	
Cableado	2,5 W
Inalámbrico	2,4 W
Control HDMI Activar, Standby de red Activar	
Cableado	2,5 W
Inalámbrico	2,4 W
Dimensiones (An. × Al. × Pr., incluidos salientes)	435 × 86 × 257 mm
Peso	2,7 kg

■ Rendimiento de audio

Nivel de salida de audio (1 kHz, 0 dB)	
Blu-ray Disc/DVD/CD-DA	2 ± 0,3 V
Relación señal/ruido	
Blu-ray Disc/DVD/CD-DA	115 dB
Rango dinámico	
Blu-ray Disc/DVD	105 dB
CD-DA	100 dB
Distorsión armónica (1 kHz)	
Blu-ray Disc/DVD/CD-DA	0,003%
Respuesta de frecuencia	
Blu-ray Disc/DVD	4 Hz a 22 kHz (muestreo a 48 kHz) De 4 Hz a 44 kHz (muestreo a 96 kHz)
CD-DA	4 Hz a 20 kHz

■ Entrada/salida

Salida HDMI	Conector tipo A × 1 480i/576i/480p/576p/720p/1080i/1080p/1080p@24Hz/4K(2160p)@24Hz, Compatibilidad con Deep Color, x.v. Color
Salida digital	Óptica × 1, Coaxial × 1
Salida de audio analógica	Mezcla 2 canales × 1
USB	Conector tipo A × 2
LAN inalámbrica	Estándar: IEEE 802.11 b/g/n Rango de frecuencia: banda de 2,4GHz (Canales 1-11)
Otros conectores	Ethernet × 1

* El contenido de este manual se basa en las últimas especificaciones del producto en la fecha de su publicación. Para obtener el manual en su versión más actualizada, descargue el archivo del manual desde el sitio web de Yamaha.

■ Propiedad intelectual

Nota

- El material audio-visual puede consistir de productos con propiedad intelectual que no se deben grabar sin la autorización del poseedor de dicha propiedad intelectual. Remítase a las leyes aplicables en su país.



“Blu-ray Disc™”, “Blu-ray™”, “Blu-ray 3D™”, “BD-Live™”, “BONUSVIEW™” y los logotipos son marcas comerciales de Blu-ray Disc Association.



DVD es una marca comercial de DVD Format/Logo Licensing Corporation.

■ DOLBY AUDIO

Fabricado con la licencia de Dolby Laboratories. Dolby, Dolby Audio y el símbolo de la doble D son marcas comerciales de Dolby Laboratories.



Para patentes DTS, consulte <http://patents.dts.com>. Fabricado bajo licencia de DTS Licensing Limited. DTS, DTS-HD, el símbolo y DTS y el símbolo juntos son marcas comerciales registradas, y DTS-HD Master Audio es una marca comercial de DTS, Inc. © DTS, Inc. Todos los derechos reservados.



“HDMI,” el logotipo de “HDMI” y High-Definition Multimedia Interface son marcas comerciales o marcas comerciales registradas de HDMI Licensing LLC en los Estados Unidos y/o otros países.

x.v.Color™

“x.v.Color” y el logotipo de “x.v.Color” son marcas comerciales de Sony Corporation.



“AVCHD” y el logotipo de “AVCHD” son marcas comerciales de Panasonic Corporation y Sony Corporation.

Continúa en la página siguiente. ➔



Java es una marca comercial registrada de Oracle y/o sus filiales.



DLNA™ y DLNA CERTIFIED™ son marcas comerciales o marcas comerciales registradas de Digital Living Network Alliance. Todos los derechos reservados. Se prohíbe terminantemente el uso no autorizado.



El logotipo Wi-Fi CERTIFIED es una marca de certificación de Wi-Fi Alliance.

La marca de identificación Wi-Fi Protected Setup es una marca de Wi-Fi Alliance.

“Wi-Fi”, “Wi-Fi Protected Setup”, “Wi-Fi Direct” y “Miracast” son marcas o marcas registradas de Wi-Fi Alliance.

Este producto se otorga con licencia en aplicación de la licencia de cartera de patentes AVC y la licencia de cartera de patentes VC-1 para su uso personal y no comercial por parte de un consumidor para (i) codificar vídeo que cumpla con las normas AVC y VC-1 (“vídeo AVC/VC-1”) y/o (ii) descodificar vídeo AVC/VC-1 codificado por un consumidor dedicado a una actividad personal y no comercial y/o suministrado por un proveedor de vídeo con licencia para proporcionar vídeo AVC/VC-1. No se otorga ni se da por supuesta licencia alguna para cualquier otro uso. Se puede obtener información adicional de MPEG LA, LLC. Consulte <http://www.mpegla.com>.

Este producto se otorga con licencia en aplicación de la licencia de cartera de patentes MVC para su uso personal de un consumidor u otros usos que no impliquen remuneración para (i) codificar vídeo que cumpla con la norma MVC (“vídeo MVC”) y/o (ii) descodificar vídeo MVC codificado por un consumidor dedicado a una actividad personal y/o suministrado por un proveedor de vídeo con licencia para proporcionar vídeo MVC. No se otorga ni se da por supuesta licencia alguna para cualquier otro uso. Se puede obtener información adicional de MPEG LA, LLC. Consulte <http://www.mpegla.com>

Windows Media Player es una marca comercial o una marca comercial registrada de Microsoft Corporation en los Estados Unidos y/o en otros países.

Copyright 2004-2012 Verance Corporation. Cinavia® es una marca comercial de Verance Corporation. Protegida por la patente estadounidense 7,369,677 y patentes internacionales registradas y pendientes de aprobación en virtud de la licencia de Verance Corporation. Todos los derechos reservados.

Índice

■ Numerics

2ND AUDIO, mando a distancia 9

■ A

A/B, mando a distancia 10

Actualización de software 43

Actualizar, menú SETUP 35

Ajuste de altavoz, menú SETUP 40

Almacenamiento Local,
menú SETUP 35

ANGLE, mando a distancia 8

Ángulo, menú en pantalla 28

Audio Secundario, menú en pantalla 28

AUDIO, mando a distancia 8

Audio, menú en pantalla 28

Audio, menú SETUP 36

AV CONTROLLER 27

■ B

BD-Live 31

Bitrate, menú en pantalla 28

Botones de colores, mando a distancia ... 8

Botones de control, mando a distancia ... 9

Botones de cursor, mando a distancia ... 8

Botones numéricos, mando a distancia ... 9

Búsqueda Ins, menú en pantalla 28

■ C

Cambiar Contraseña, menú SETUP 36

Capítulo, menú en pantalla 28

Cargar configuración por defecto,
menú SETUP 35

CLEAR, mando a distancia 9

Coaxial / Óptica, menú SETUP 40

Código de país, menú SETUP 36

Código PIN (WPS) 37

Color Space, menú SETUP 38

Conexión BD-Live, menú SETUP 37

Configuración de audio,
menú SETUP 40

Configuración de conexión,
menú SETUP 37

Configuración de pantalla,
menú SETUP 38

Configuración General,
menú SETUP 35

Configuración IP, menú SETUP 37

Configuración Proxy, menú SETUP 37

Configuración Sencilla,
menú SETUP 35

Control de Red, menú SETUP 37

Control HDMI, función 35

Control HDMI, menú SETUP 35

Control Paterno, menú SETUP 36

Controlador multimedia digital
(DMC) 16

■ D

DLNA 16

Downsampling, menú SETUP 40

DRC, menú SETUP 40

■ E

ENTER, mando a distancia 8

Estilo subtítulos, menú en pantalla 28

■ F

Función de búsqueda 30

■ H

HDMI 1080p 24Hz, menú SETUP 39

HDMI Deep Color, menú SETUP 39

HDMI, menú SETUP 40

HOME, mando a distancia 8

Hora, menú en pantalla 28

■ I

Idioma, menú SETUP 36

Imagen en Imagen, función 31

Información, menú SETUP 37

■ M

Mando a distancia 8

Marca Audio Secundario,
menú SETUP 36

Marca de Ángulo, menú SETUP 36

Marca PIP, menú SETUP 36

Memoria última, menú SETUP 36

Mensaje Reproducción 3D,
menú SETUP 35

Menú de estado 29

Menú en pantalla 28

Menú SETUP 32

Menú SETUP, funcionamiento 34

Menú, menú SETUP 36

Mezcla ascendente, menú SETUP 40

Mezcla descendente 2 Canales,
menú SETUP 40

Miracast 26

Modo de CD 24

Modo desentrelazado, menú SETUP ... 39

Modo/Modo de reproducción,
menú en pantalla 28

■ N

Notificación de actualización 35

■ O

ON SCREEN, mando a distancia 9

OSD, menú SETUP 36

■ P

Pantalla de TV, menú SETUP 38

Pase de diapositivas,
menú en pantalla 28

PBC (configuración de botón de
comando) 37

PIP, mando a distancia 9

Pista/Archivo, menú en pantalla 28

POP UP/MENU, mando a distancia 9

Post-procesamiento, menú SETUP 40

Procesamiento de Video,
menú SETUP 39

PROGRAM, mando a distancia 9

Prueba de conexión, menú SETUP 37

PURE DIRECT 9

Pure Direct 24

■ R

Red, menú SETUP 37

Reducción de ruido, menú SETUP 39

REPEAT, mando a distancia 10

Repetición Ins, menú en pantalla 28

Reproducción Automática Disco,
menú SETUP 36

Reproducción de programa 30

Reproducción, menú SETUP 36

RETURN, mando a distancia 8

■ S

Salida 3D, menú SETUP 38

Salida de audio, menú SETUP 40

SEARCH, mando a distancia 9

Seguridad, menú SETUP 36

Seleccionar CC, menú en pantalla 28

SETUP, mando a distancia 8, 9

SHUFFLE, mando a distancia 9

Sistema de Información,
menú SETUP 40

Sistema de TV, menú SETUP 38

Sistema, menú SETUP 35

Software, actualización 43

Standby Automático, menú SETUP 35

STATUS, mando a distancia 9

SUBTITLE, mando a distancia 8

Subtítulo, menú en pantalla 28

Subtítulo, menú SETUP 36

Subtítulos, menú SETUP 39

■ T

Título, menú en pantalla 28

TOP MENU, mando a distancia 8

Transición, menú en pantalla 28

TV, menú SETUP 38

■ V

Video secundario, menú en pantalla 28

VUDU 22

■ W

Wi-Fi Direct 25

WPS (Wi-Fi Protected Setup) 37

■ Z

ZOOM, mando a distancia 8

The laser component in this product is capable of emitting radiation exceeding the limit for Class 1.

LASER Specification:

Class 1 LASER Product

Wave length: 790 nm (CDs)/658 nm (DVDs)/405 nm (BDs)

Laser output: max. 1 mW

El componente láser de este producto es capaz de emitir radiación que sobrepasa el límite establecido para la clase 1.

Especificaciones LÁSER:

Producto LÁSER de Clase 1

Longitud de onda: 790 nm (CD)/658 nm (DVD)/405 nm (BD)

Salida de láser: máxima de 1 mW

CAUTION

Use of controls or adjustments or performance of procedures other than those specified herein may result in hazardous radiation exposure.

PRECAUCIÓN

El uso de los controles, los ajustes o los procedimientos que no se especifican en este manual pueden causar una exposición peligrosa a la radiación.

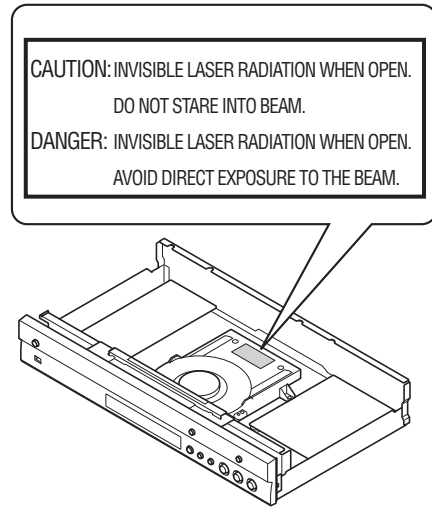
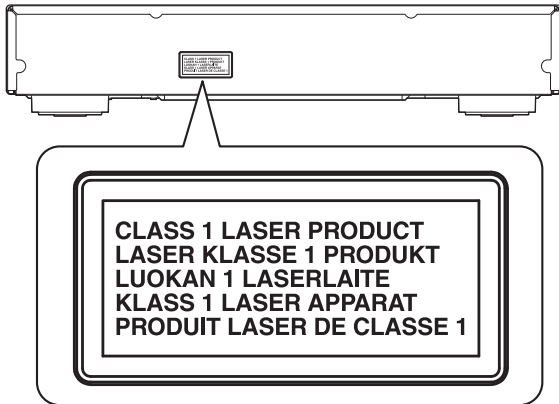



Yamaha Global Site
<http://www.yamaha.com/>
Yamaha Downloads
<http://download.yamaha.com/>

Manual Development Department
© 2016 Yamaha Corporation

Published 04/2016 AM-A0
Printed in China

BD-S681/UP